



**I REDAKTIONEN:**

*Cibell*

**Hanne Bach sekr.**

**Cuno Christensen**

**Kari Ekvall**

**Karin L. Larsen**

**Carsten Madsen**

**Torben Pedersen**

**Hans Svenningsen**

**Jahn Thorup**

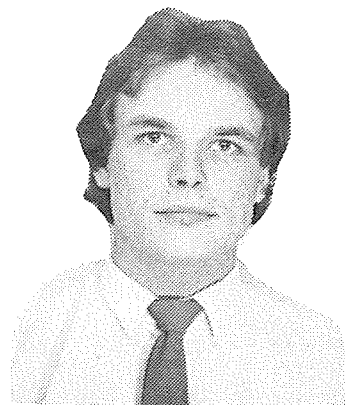

**3.  
Å  
R  
G  
A  
N  
G**

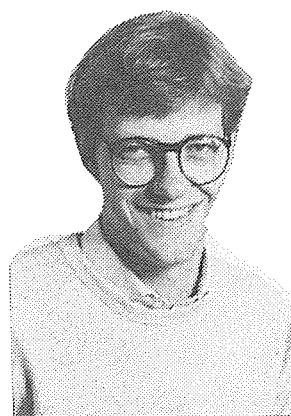
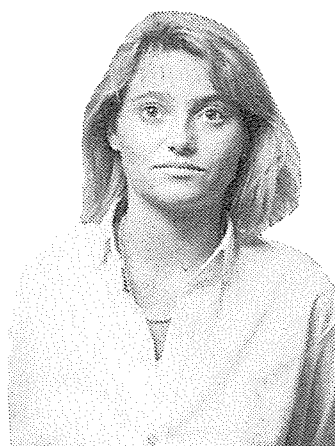

**Nr 1**

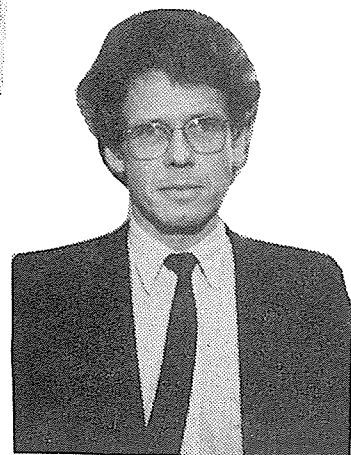

**31.MAJ 1985**

# INDHOLDSFORTEGNELSE

Redaktionens "Pennestrøg" .....	Side	1
John har ordet .....	"	2
Nyt fra Revisionsafdelingen .....	"	4
Nyt fra Skatteafdelingen .....	"	5
Nyt fra Konsulentafdelingen .....	"	7
Årshistorier .....	"	8
Ex-AA&Co'er .....	"	15
Rejsebreve .....	"	18
Administration .....	"	22
Tynstropssportsnyt .....	"	23
Undersøgelse - IFD .....	"	26
Rodekassen .....	"	28
Feriehilsener .....	"	38
Ind og ud af dørene .....	"	42

# REDAKTIONENS "PENNESTRØG"

Ved ethvert nytårsskifte er det almindelig sædvane, at man dels opsummerer de(t) forgange år og dels forsøger at kaste blikket ind i fremtiden. Så hvorfor ikke følge almindelig sædvane nu, hvor Indenfor Dørene har to års erfaring på bagen.

I al væsentlighed synes vi, at vort personaleblad har været en succes. Bladet er således i de forløbne to år udkommet - uden forsinkelser - ialt 8 antal numre. Det er redaktionens opfattelse, at kun få virksomheder i vores størrelsesorden har kunnet magte en lignende opgave, når man samtidig tager i betragtning, at Indenfor Dørene kun udgør en mindre del af den samlede energi, der udfoldes af medarbejdere og indehavere (staff og partnere) for at skabe et godt og spændende arbejdsmiljø.

Men et personaleblad er naturligtvis ikke kun redaktionens værk, det er i lige så høj grad bidragsydernes. Så derfor vil vi fra redaktionens side gerne benytte lejligheden til at takke alle de, som har ydet med små og store bidrag igennem de sidste to år.

Med hensyn til bladets fremtid er vi fra redaktionens side ikke i tvivl om, at Indenfor Dørene er kommet for at blive.

Som dokumentation for vores påstand, kan vi blot henvise til den analyse af læsernes mening om bladet, som er gengivet andetsteds i dette nummer.

De mere kritiske af vore læsere ville måske netop på den baggrund spørge, hvad det da er, der får os til at tro på værdien af et personaleblad?

Efter vores opfattelse, d.v.s. hvad vi har hørt og set på gangene og andre steder i huset, bliver bladets indhold godt og grundigt fortæret af de fleste af os. Vi mener, at det har været sådan siden det første nummer kom ud, og vi mener at det fortsat er sådan. Vi tror faktisk, at de fleste af os i virkeligheden finder det absolut spændende/sjovt/interessant at få et lille indblik i, hvad John eller Jesper går og tænker på, eller at høre lidt om Poulsen & Poulsen's udflugt til Bornholm. Mon ikke også Ole Peter & Co.'s Århusindlæg i virkeligheden er uhyre væsentlig for fortsat at føle familievenskabet til hovedlandet?

Siden bladet sidst udkom, er der sket meget, folk har haft travlt, vi har fået åbnet en bar o.s.v. o.s.v. En væsentlig begivenhed, ukendt for de fleste, er imidlertid indtruffet i redaktionen. Efter at vi måtte tage afsked med Gitte, som omtalt i sidste nummer, har vi haft den store fornøjelse at byde velkommen til Karin, som efter et måske mindre pres indvilligede i at træde ind i redaktionen. Karin har således allerede haft en stærk indflydelse på dette nummer af Indenfor Dørene, men vil med stor sikkerhed have en endnu større indflydelse på de kommende numre. Velkommen Karin!

Vi vil fra redaktionens side gerne ønske en god sommerferie til alle og samtidig gøre opmærksom på, at vores næste deadline er den 1. august 1985.

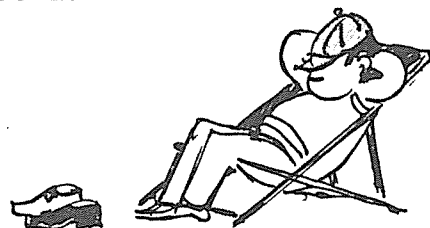

# JOHN HAR ORDET

Foråret er over os og varer forhåbentligt lige til udgivelsesdatoen hvorefter sommeren med lidt held kan blive lige så lang som foråret var kort.

Den travle tid er åbenbart uafhængig af årstider, og jeg er stadig imponeret af den arbejdsiver, der præger hele vor organisation i Danmark, og som ser ud til at være uafhængig af, at det nu er lyst, når man går hjem selv sent om aftenen !

Foråret og sommeren er også en travl tid, fordi alle skal tage sig tid til at nyde ferieperioderne selv om dette normalt medfører ekstra arbejde både op til og umiddelbart efter ferien.

Når man alligevel kan være glad for det meget arbejde, så er det nok fordi det er udtryk for, at klienterne kan lide vores måde at arbejde på og fordi klientefterspørgselen er et klart udtryk for at vore medarbejdere yder en fantastisk god service.

Nye klienter, og specialopgaver hos eksisterende klienter, er et tydeligt bevis på omverdenens respekt for det arbejde der udføres hos klienterne men jeg må også fremhæve, at det store arbejde, der udføres af kontorpersonalet, er en vigtig forudsætning for, at den omkringfarende del af personalet overhovedet er i stand til at yde top-service.

Også de helt interne funktioner som bogholderi, reception og servicebureau m.v. har en væsentlig del af æren for at tingene går så godt som de gør.

Indførelsen af DEFR-systemet er formentlig sket uden den store opmærksomhed fra størstedelen af personalet, men arbejdsindsatsen har været fantastisk i bogholderiet for at sikre en succesfuld gennemførelse af installationen (som det første sted i verden).

Som ved alle nyinstallationer er den umiddelbare virkning et enormt ekstra arbejde, men jeg håber at sommeren vil vise, at indsatsen også vil medføre enkelte lettelser specielt måske uden for bogholderiet blandt brugerne af systemet, og omkring udfærdigelse og afleveringer af timerapporter for alle.

Foråret og sommeren er også det tidspunkt hvor mange revisorer gør "status".

Mange er til eksamen - nogle forbereder afsluttende revisor-eksamen med sommerkurser m.v., og alle føler at de mange revisionsopgaver omkring regnskabsafslutninger 31/12 nu er bag dem og at tiden er inde til at fundere over tilværelsen og de muligheder, den byder os alle.

Årstiden er derfor også velvalgt for overvejelser omkring fremtiden - planlægningen for næste år, såvel i form af budgetter som i form af fordeling af arbejdsopgaver og lønfastsættelser, og udnævnelser m.v. skal overvejes grundigt og drøftes indgående.

I ved alle at den åbne dør er symbolet på mere end blot et fælles AA+Co præg over hele verden ! - Den åbne dør skulle meget gerne være tegn på at kommunikationen på alle niveauer finder sted uden hensyntagen til niveauerne, men med vægten på personerne.

Når døre på kontorerne derfor undtagelsesvis er lukkede, er det kun udtryk for, at der indenfor dørene kan finde drøftelser sted, som er vigtige og fortrolige for dem, der deltager i drøftelserne - men ikke et udtryk for, at dørene ikke kan åbnes på et hvert andet tidspunkt !

Jeg har haft nogle samtaler i årernes løb med medarbejdere, der ønskede at rejse fra os og har naturligvis været nødt til at sige farvel til mange gode medarbejdere som jeg gerne havde set var blevet hos os. I drøftelser omkring hvorfor de rejste og hvilke muligheder, der har åbnet sig for dem "udenfor dørrerne" (og der er altid mange muligheder for alle, der arbejder i en så kvalitetspræget serviceorganisation som vor) der har jeg normalt kunne acceptere beslutninger, der var truffet efter moden overvejelse.

I enkelte tilfælde har jeg imidlertid oplevet begrundelser som "Jeg troede ikke man satte pris på mit arbejde!" eller "Jeg troede ikke man kunne tale med andre end sin direkte overordnede om mulige problemer!"

Når sådanne kommentarer berører mig er det fordi de netop er udtryk for at vor "åbne dør" ikke har virket. Den åbne dør er nemlig ikke kun et spørgsmål om at den underordnede kan gå ind til den overordnede, men også et spørgsmål om at enhver partner, manager og senior har en naturlig opgave i at kende til problemerne hos de partnere og medarbejdere vi har berøring med i det daglige, således at vi sikrer at ingen rejser fra os på grund af misforståelser eller mangel på kommunikation.

Netop fordi vort arbejde er så præget af at yde service til andre, glemmer vi en gang imellem dette måske mest vigtige aspekt i firmaet, nemlig at vi ikke kan virke uden at alle vore partnere og medarbejdere er sikre på at det arbejde hver enkelt udfører bliver værdsat !

Som et lille bevis på at den åbne dørs politik normalt virker er det for mig altid opmuntrende at vi er i stand til at bevare en meget nær kontakt også til de medarbejdere der forlader os.

Mere end 75 % af de tidligere medarbejdere vi har inviteret til 10/6 har sagt ja til at komme, og fra flere af de andre har vi modtaget breve, der beklagede at de ikke kunne på den pågældende dato.

Jeg håber sommeren vil blive brugt til rekreation og private fornøjelser. Jeg håber også at nogle vil foretage den status over deres tilværelse hos H.C/AA som er nødvendig en gang imellem og at man vil benytte den åbne dør til at sikre at eventuelle negative aspekter og mulige uklare punkter bliver sat plads så alle kan fortsætte med samme iver og arbejdsglæde som har kendetegnet vinteren og foråret.

**John**

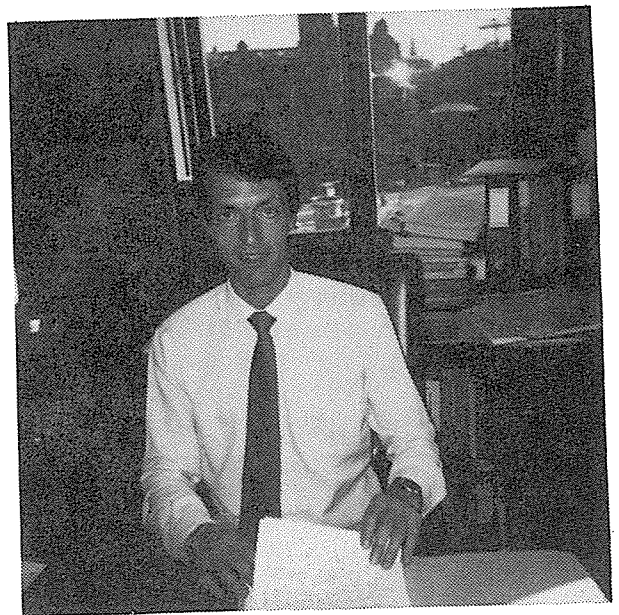

## NYT FRA REVISIONSAFDELINGEN

Alle har igen haft meget travlt i dette forår. Revisionsafdelingen har pr. 15. maj 1985 uddebiteret 83.400 timer, og jeg forventer, at vi lige akkurat vil runde 100.000 timer pr. 15. august.

Vi har lige færdiggjort budgettet for næste år for samtlige afdelinger, og vi forventer i revisionsafdelingen en stigning på ca. 10% i uddebiterbare timer.

Der er ansat 16 nye revisionsmedarbejdere i København, og vi regner med yderligere 4 til Århuskontoret.

Per K.M. Andersen flytter pr. 13. juni 1985 til Chicago med Vibse for at arbejde på et world-wide CAST projekt. Per har lovet at holde os underrettet om, hvad han laver i breve til Indenfor Dørene. Det er planlagt, at Per starter i Århus igen pr. 1. september 1986.

I år er det planlagt, at Jørgen Halberg, Martin Hansen og Hans Svenningsen deltager som instruktører på FASTS session 2 i de sidste 2 uger af august. Martin vil derudover stå som koordinator for afholdelsen af DAN-BAC og FASTS session 1 på vores eget kontor i perioden 1. til 16. august.

Hans Svenningsen forventer at operere fra Esbjerg-området umiddelbart efter hans hjemkomst fra FASTS. Den officielle åbning af vort Esbjerg-kontor er derfor foreløbigt planlagt til 12. september, men endnu ikke endeligt fastlagt. Vi mangler stadig at få afklaret visse praktiske problemer.

I løbet af juni og juli vil enten jeg eller en af de andre partnere afholde "annual interview" (årlig samtale) med hver enkelt revisionsmedarbejder for at diskutere, hvordan vi/I synes, året er gået, hvilke opgaver, I vil få næste år, og hvad lønnen vil stige til pr. 1. september.

Til slut vil jeg ønske jer alle en god sommer og bede om, at I snarest giver receptionen besked om, hvornår I har planlagt ferie, såfremt dette ikke allerede er sket.

JESPER CORNELIUSSEN

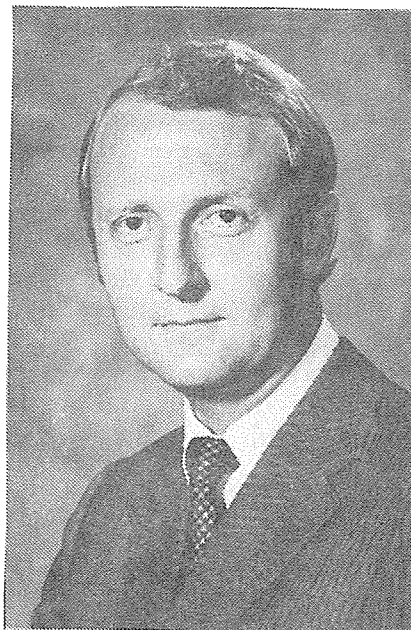

# NYT FRA SKATTEAFDELINGEN

I skatteafdelingen er der som sædvanlig sket en mængde nye ting, og ligeledes som sædvanlig er det meste uden enhver interesse for de fleste udenfor skatteafdelingen.

Vedkommende, der denne gang var blevet tvunget til at skrive skatteafdelingens indlæg, fandt derfor ud af, at det eneste, der muligvis kunne have en mere generel interesse var, at skrive om hvordan det følte første gang at skulle udtale sig i radioen for åben mikrofon.

At dette samtidig medførte, at byrden med at skrive skatteafdelingens indlæg blev flyttet fra den pågældende til undertegnede har utvivlsomt været uden betydning. Det skal i sandhedens interesse siges at den pågældende til gengæld påtog sig noget andet.

Indledningsvis bemærkes at Jørgen Skou har været i radioen flere gange siden sidste udgivelse, hvilket der ikke er noget usædvanligt i.

For mit vedkommende foregik det på følgende måde.

En medarbejder fra Danmarks Radio ringede en aften, ca. kl. 19:30 og spurgte om jeg ville komme ind i Radiohuset og medvirke i udsendelsen "Natredaktionen". Uanset choket havde jeg dog åndsnærværelse nok til at spørge hvad jeg skulle udtale mig om. Hun forklarede at der skulle komme et båndet indslag vedrørende en rentenægterbevægelse, der havde til huse i en slags sparekasse et sted i Jylland. Bevægelsens idégrundlag var nærmere det, at når man satte penge i pågældende sparekasse, fik man ingen renter og tilsvarende når man lånte af sparekassen

betalte man (næsten) ingen renter. Samme dag havde der stået noget i Børsen om skattereformen. Med udgangspunkt i indslaget fra rentenægterbevægelsens side mente hun at det ville være nemt for mig på pædagogisk og firkantet vis at forklare lytterne indholdet af skattereformen. Da jeg forsøgte at bore lidt nærmere i hvad jeg mere konkret skulle udtale mig om, sagde hun, at det det drejede sig om, var, at jeg på pædagogisk og firkantet vis forklarede lytterne noget om indholdet af skattereformen. Således fortsatte samtalen yderligere nogle gange, hvorefter jeg meddelte at jeg naturligvis meget gerne ville komme ind og udtale mig i radioen.

Jeg skulle først være i Radiohuset kl. ca. 23, så der var god tid til at sidde og stirre stift ud i luften derhjemme.

Det skal indskydes at den praktiske side af sagen, d.v.s. hvordan jeg skulle komme ind til Radiohuset, var let nok at finde ud af. Hun fortalte at jeg blot kunne ringe til en taxa, helst Radiobilen (det er ikke en vittighed), og derefter bede chaufføren om at gå med ind i Radiohuset og aflevere bon'en, hvorefter han ville få sine penge. Da jeg havde vanskeligt ved at se hvorledes denne ordning skulle fungere, når jeg skulle hjem fra Radiohuset igen, valgte jeg imidlertid at køre i egen vogn.

Jeg ankom til Radiohuset ved 22-tiden, man ville jo ikke så gerne komme for sent, og fandt uden nævneværdigt besvær frem til den pågældende

medarbejder. Hun fortalte en 7-8 gange til hvad spørgsmålene gik ud på, hvilket beroligede mig meget. Iøvrigt tog hun sig også tid til at fortælle at hun havde haft meget store vanskeligheder med at finde en der ville komme og udtale sig, og at hun havde brugt adskillige timer (eller også var det dage) på at finde en egnet. Mit indtryk var iøvrigt ikke, at hun havde ledt meget efter mig, snarere at det skulle forstås på den måde, at de forskellige egnede ikke havde ønsket at deltage.

Iøvrigt benyttede jeg tiden til at få hende til at ændre statsautoriseret revisor til cand.jur., ligesom jeg foreslog at firmanavnet også blev nævnt, hvilket hun var helt enig i. Efter jeg havde udtalt H.C. Steen Hansen/Arthur Andersen & Co., statsautoriserede revisorer, oplyste hun, at efter hendes opfattelse var navnet så langt at lytterne ville falde i søvn før hun var færdig. Vi cuttede herefter navnet noget ned.

Selve udsendelsen, der varede en 7-8 minutter, var ikke det store problem. Det jeg fik ud af det var, at man indkalder folk man tror er eksperter til at sige almindeligheder, der for ikke-eksperter fremtræder som ekspertudtalelser. Almindeligheder er måske ikke helt korrekt, det er ikke tilstrækkeligt at det er almindeligheder, der skal helst være visse unøjagtigheder for at "almindelige mennesker" forstår hvad det rigtige er.

Iøvrigt er det afgørende naturligtvis, at ikke sige noget kompromitterende samt at man hele tiden kan svare, dog ikke nødvendigvis på det der bliver spurgt om.

Alt i alt kan jeg roligt sige, at det ikke var særligt slemt. Det var naturligvis ikke så slemt som frygtet, men det var heller ikke særligt slemt absolut set.

## Tom A.

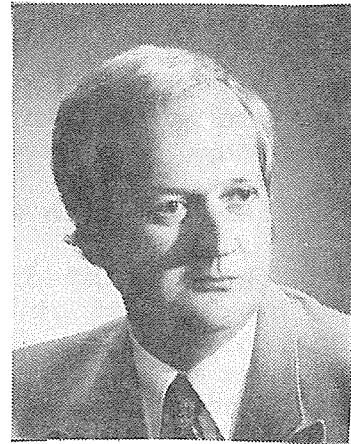

### Rotteræset A/S





# NYT FRA KONSULENTAFDELINGEN

Det er ikke lykkedes undertegnede at aftvinge Nigel en kvartalsrapport til bladet, men dette skyldes bestemt ikke, at der ingen nyheder er. Snarere sidstnævntes mange opgaver i forbindelse med klienter, tilbagevenden til London, introduktion af vor nye partner, Thomas Tebben, assistance ved rekrutteringen etc., etc.

Vi håber at kunne give et "portræt" af vor nye partner fra Salt Lake City i næste nummer af Indenfor Dørene. Han har dog allerede måttet erfare, at Københavnskontolet følger de fastlagte regler nøje, ikke mindst hvad (B)ARTHUR angår. Da Thomas for ca. 14 dage siden stillede op i baren kl. 16.30 og bad om "a beer", fik han nemlig klar besked: "Ingen øl før kl. 17.00".

Men det er ikke kun på partnerniveau, der er sket udskiftninger. Vi har nemlig fået en ny sekretær, Charlotte Riis-Olsen, som har overtaget efter Annette Hjort. Charlotte er cand. interpret og translatør fra Handelshøjskolen. Hun nåede kun at være vikar hos Hewlett-Packard en kort periode, inden hun blev "opdaget" af to "assisterende headhunte-re" fra AA&Co. Vi håber, Charlotte vil blive glad for de mangeartede opgaver, der til tider kommer som lyn fra en klar himmel.

For øjeblikket er rekruttering et af vore vigtige gøremål. Efter at vi har annonceret i Berlingske Søndag, Børsen, Ingeniøren og Civiløkonomen, har vi fået over 100 henvendelser. Af disse håber vi at kunne identificere ca. 10 velegnede konsulenter. Planerne er, at 6 skal være i

København, mens de resterende skal til London på et 2-årigt træningsophold, inden de vender tilbage. De nyansatte vil blive præsenteret i næste udgave.

Her i foråret har medarbejderne i MIC udover klientopgaver også skullet sørge for at færdiggøre "prerequisites" til skoler, d.v.s. læse Foundation Skill Units, lave opgaver og tage de nødvendige tests. På grund af diverse presserende opgaver er dette ikke sket i tilfredsstillende omfang, men vi håber at kunne tilgodese denne vigtige funktion fremover. Vi har dog forsøgt at vise vor velvilje ved at sende Jens Poulsen, David Puttick og Jørgen Hansen til St. Charles for at undervise på System Installation I i henholdsvis april, maj og juni måned.

"Glimt" fra MIC-dagbogen fortsættes i næste nummer.

KARI

## Udsendte

## medarbejdere i:

London

Malmö

Oslo

Stockholm

# ÅRHUS HISTORIER

Det er ikke fordi vi synes, at vi ikke er kønne nok på Århus kontoret såvel individuelt som kollektivt, men vi har alligevel besluttet at anskaffe forskellige former for kunst til udsmykning af vore kontorer. Efter en længere prøveperiode, hvor det nedsatte udvalg bestående af Bodil, Tage og undertegnede, gentagne gange foretog udskiftninger af malerier, er det nu lykkedes at tilfredsstille de fleste personers smag m.h.t. kunst. De kunstnere, som hovedsageligt faldt i vores smag, er kunstere som Helge Ernst, Richard Mortensen, Arnoldi og Lage. Efter denne investering fremtræder kontorerne nu som færdigindrettede og særdeles repræsentative.

Som tidligere meddelt har Keld og Jørgen fra Århus kontoret bestået eksamen som statsautoriserede revisorer. Efter en længere overgangsperiode hvor de pågældende er blevet kigget nærmere i kortene m.h.t. straffeattest, personlig konkurs o.lign. har de nu modtaget deres bestalling som **STATSAUTORISEREDE EJENDOMS-MÆGLERE** ifølge en notits i Politiken den 7. maj 1985.

Som dokumentationen for denne påstand følger nedenfor:

Jens Ditlevsen, Vanløse, Erik Jensen, Fåborg, Keld Jørgen Jensen, Århus, Hans Ole Larsen, Tåstrup, Jens Otto Laurssen Gentofte, Jørgen Skjot, Assentoft, Tim Folke Hansen, København, Mogens Ullerup Kjær, Gentofte, Palle Skovmand Nielsen, Glostrup, Flemming Stig Rosenørn, Jyllinge, Olav Rex Christensen, Hvidovre, Jørgen Skovhæk Johansen, Tåstrup, og Erik Møller, Randers, har fået statsautorisation som ejendomsrådgivere.

Arthur Andersen & Co. er velkendt for deres gode og alsidige uddannelsessystem, men mon ikke at det er sætternissen, der har spillet Politiken et puds her?

Århus kontoret har indstillet et hold til virksomhedsspillet arrangeret af Politiken og ICL.

I den indledende prøverunde klarede holdet en suveræn førsteplads og efter periode to i første spillerunde lå holdet i en klar vinderposition, og de pågældende var derfor begyndt at planlægge, hvem der skulle deltage i den danske finale i København, og den efterfølgende europæiske finale i Sverige.

Det har dog efterfølgende vist sig, at denne planlægning er helt overflødig. Efter periode to i første spillerunde er ulykkerne nærmest væltet ned over den arme virksomhed. Inden afslutningen af den første spillerunde lykkedes det holdet at ødelægge firmaets image helt ned til 0,7, hvilket må siges at være en usædvanlig præstation. Der blev derfor holdt et krisemøde på Århus kontoret, og holddeltagerne for første runde blev skiftet ud med personer, der anså sig for mere kompetente. Det har desværre vist sig, at denne antagelse ikke har holdt stik i praksis, da det nydannede hold i anden spillerunde har formået at ødelægge firmaets image - dog ikke til 0,7, men kun 0,9 - men holdet er efter anden periode i spillerunde to på en suveræn sidsteplads.

Som følge af vores fremragende evner som beslutningstagere forudser vi en snarlig konkurs af vores virksomhed, men vi lever dog stadig i håbet om, at virksomheden kan rekonstrueres under en eller anden form, men det kan naturligvis

ikke udelukkes, at det bliver nødvendig at anmode om assistance fra København.

Den 23. april deltog Keld Jensen og undertegnede i en såkaldt "Karierebørs" på Handelshøjskolen i Århus. Karierebørsen var arrangeret af AISEC, og formålet var at skabe en bedre kontakt mellem handels- og økonomistuderende og erhvervslivet. På børsen var der repræsenteret 11 virksomheder, hvoraf vi var den ene. Hver virksomhed fik tildelt sin egen stand, og de studerende havde på børsen mulighed for at stille spørgsmål til de fremmødte repræsentanter for hver virksomhed.

AISEC havde markedsført karierebørsen meget professionelt og børsen har således fået omtale i Aarhus Stiftstidende og Jyllands-Posten den 24. april, ligesom der var et indslag i TV-avisen den 23. april. Selvom det ikke lykkedes hverken Keld eller mig at komme i fjernsynet, betragter vi dog vor deltagelse i børsen som en stor succes, og det er vor opfattelse, at der blev etableret en del frugtbare kontakter som vi kan høste frugten af ved ansættelse af personale i de kommende år.

## Ole Peter

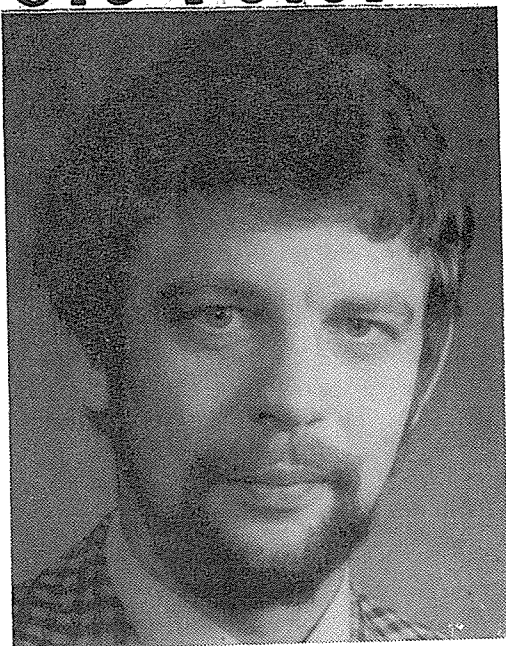

## POST TIL ÅRHUS

Så nærmer tiden sig atter for indsendelse af indlæg til vort udmærkede blad "Indenfor Dørene", og som sædvanlig sidder man her i sidste øjeblik og forsøger at få et eller andet strikket sammen inden deadline'en afskærer alle de gode indlæg fra at komme med i næste nummer.

Da det jo ikke er hver gang, at Århus er repræsenteret, må man jo hellere sikre denne gang ved at lave op til flere indlæg.

Men inden man kaster sig ud i alt for mange og store arbejdsvælgelser, overvejer man dog indsatsen en ekstra gang. Kan det overhovedet svare sig at bruge tid på at lave disse indlæg?

Nu vil mange jo straks tænke, at det kan det selvfølgelig, og det er da også rigtigt. Det gælder nemlig om at få så mange og så interessante indlæg som muligt, men der er dog stadig visse "men'er".

For det første vil det jo ikke kunne betale sig for os her i Århus at skrive et indlæg om ting og sager, som man allerede har diskuteret i månedsvis i København. Dette ville jo være spild af tid og kræfter, men situationen vil dog nemt kunne opstå. Det sker nemlig ikke så sjældent, at vi her i Århus ikke har kendskab til, hvad der rører sig i København. Nu må man ikke tro, at dette skyldes vore kære Københavner kollegers manglende vilje til at informere os - nej problemet ligger såmænd et helt andet sted. Årsagen er nemlig snarere, at alle sådanne informationer - ligesom så meget andet - bliver liggende i vore hængemapper i København! Det er jo ikke hver dag, vi lige kommer forbi og har lejlighed til at tømme hængemapperne og der er tilsyneladende ikke andre, der bekymrer sig om de fyldte hængemapper.

For det andet vil vi muligvis kunne risikere, at indlæggene aldrig kommer frem eller først når frem til de rette personer i København lang tid efter, at bladet er kommet "på gaden". Er dette tilfældet, vil man dog kunne trøste sig med, at indlægget sikkert kommer med næste gang. Til den tid har det muligvis mistet sin aktualitet, men det gælder jo som bekendt ikke om at vinde, men blot om at være med.

Endelig må man vide, at man muligvis aldrig får sit indlæg at se på tryk, fordi det pågældende nummer af bladet er blevet væk på den lange vej mellem København og Århus.

Nå, men mon man ikke trods alt skulle forsøge sig med et indlæg og håbe på det bedste!

## Århus kontoret

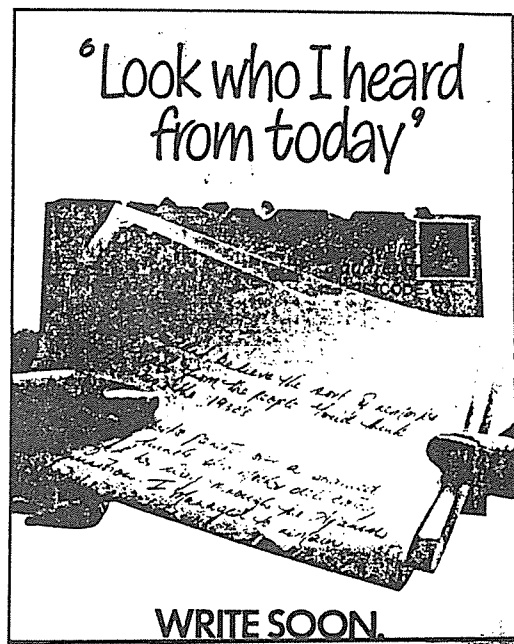

## Århus Exposure Draft no. 2

Som en fortsættelse af vores indlæg i sidste nummer af "Indenfor Dørene" skal vi hermed bringe næste oplæg til bedre standarder og metoder efter firmasammenlægningen.

Denne gang har vi besluttet, at se lidt nærmere på revisionen af små klienter, idet vi føler, at der er et behov for en standardisering netop på dette område.

Dette draft er bl.a. lavet ud fra følgende forudsætninger:

- selskabets bogføring består af 80-100 bilag om året
- selskabet har ingen ansatte
- hele selskabets kapital ejes af én person
- selskabskapitalen skal forhøjes

Selvom sidst nævnte forudsætning næppe vil være relevant for flertallet af vor revisioner af små klienter, har vi dog alligevel taget den med i vort draft, idet en sådan forhøjelse kan rejse en række yderst relevante problemstillinger.

Exposure draft no. 2 har følgende ordlyd:

Revisionen af små klienter kan oftest med fordel ske som en statusrevision på grund af den ringe transaktionsmængde. En sådan tilrettelæggelse af revisionen vil dog kunne medføre visse problemer, hvilket der vil blive redegjort for på et senere tidspunkt.

Da en revision af små klienter ofte vil være rimeligt overskuelig, kan revisionen med fordel inddeles i følgende 3 områder:

1. aktiver
2. passiver
3. resultatopgørelsesposter

Da der sjældent eksisterer noget egentligt regnskabssystem for de små klienter, men bogføringen blot består af et kasseregnskab, vil det være tilrådeligt at starte med at se nærmere på bogføringen (resultatopgørelsesposterne).

### Resultatopgørelsesposter

Det første man gør, når man skal se nærmere på disse, er at rekvirere selskabets bilag og bogføring for det pågældende år.

Når man herefter kigger nærmere på bogføringen kan man som regel hurtigt konstatere, at selskabets bogføring kan kasseres, idet posteringerne kun er foretaget på følgende konti:

1. bank
2. indtægter
3. udgifter
4. moms
5. diverse

Derfor finder man nu et stort stykke papir og en blyant frem og begynder selv at lave en bogføring af alle bilag fra en ende af. Dette vil også sikre den bedst mulige kontrol af det enkelte bilag.

Under denne gennemgang af bilag skal man ud over de sædvanlige ting ved bilagsrevision specielt være opmærksom på forhold som

- a. udgifter afholdt af selskabet til indkøb af kontorudstyr, hvor dokumentationen for udgiften består i en brugsanvisning i, hvordan det pågældende udstyr benyttes.

b. rejseudgifter afholdt af selskabet for rejse foretaget af andre end selskabets ejer. Da selskabet ingen ansatte har virker sådanne omkostninger ikke umiddelbart rimelige.

c. udgifter dokumenteret ved en kopi af et bilag.

Når bogføringen er foretaget kan man ud over den vurdering, der er foretaget af de enkelte bilag løbende, forsøge at sammenholde indtægter og udgifter for at se om dette giver et rimeligt billede af selskabets aktiviteter i årets løb.

Under den ovenfor nævnte bogføring vil man nu muligvis have opdaget en af de ulemper, der kan være ved at tilrettelægge revisionen som en statusrevision. Bogføringen kan nemlig have vist, at selskabet i årets løb har udvidet sine aktiviteter, således at selskabet nu handler med kontorinventar. Dette har medført, at man ved regnskabsårets slutning har et lager af inventar og revisionen må derfor udvides til også at omfatte en revision af dette.

### Aktiver

Såfremt selskabet i årets løb har anskaffet sig faste anlægsaktiver, må man se nærmere på disse tilgange for at sikre sig, at de bliver rigtigt behandlet i regnskabet.

### Grunde og bygninger

Har selskabet f.eks. købt en andel af et sommerhus af Flexplan og med Kronebanken som garant for den lovede huslejeindtægt, kan dette give anledning til et par overvejelser. Man vil f.eks. hurtigt kunne konstatere, at Flexplan ikke har system i rodet og det kan derfor være vanskeligt at finde ud af, hvad der egentlig er købt.

Også prisfastsættelsen kan volde problemer, når der i forbindelse med handelen er udstedt 2 nærmest enslydende pantebrev, blot med forskellige beløb. Dette synes jo ikke at være korrekt, når der ifølge aftalerne kun burde være et pantebrev.

Endelig skal man også tage stilling til et sådant sommerhus' placering i regnskabet samt hvorvidt der bør afskrives på den pågældende sommerhus andel. Dette bliver specielt aktuelt når der i skødet vedrørende handelen er indsat en bemærkning om, at andelen er købt med videresalg for øje.

### Kontorinventar

Vedrørende tilgange på kontorinventar skal man specielt være opmærksom på, om det er et aktiv, der skal aktiveres eller om det bør udgiftsføres.

Her skal blot gives nogle eksempler på, hvordan denne linie kan drages:

- golfudstyr til en værdi af over kr. 5.000 kan aktiveres, mens golfbolde nok bør udgiftsføres. Dette også under hensyntagen til boldenes forventede korte levetid.
- et farve TV kan aktiveres, mens en radio kan udgiftsføres.
- en videomaskine bør aktiveres, mens videobånd kan udgiftsføres.

Udover ovennævnte eksempler skal det nævnes, at sådanne aktiver i en lille virksomhed nok bør inspicieres også selv om det, om nødvendigt skal foregå på "privaten".

## Varelager

Da man nu under bogføringen har opdaget, at selskabet pr. årsafslutningsdagen havde et varelager må man også vurdere, hvordan dette kan revideres.

Der er 3 grundliggende forhold man bør undersøge ved et sådant lager:

1. tilstedeværelse
2. tilhørsforhold
3. værdiansættelse

Ad 1: Tilstedeværelsen kan, såfremt lageret ikke er afhændet i tidsrummet mellem årsafslutningsdatoen og revisionstidspunktet, konstateres ved en fysisk inspektion.

I denne forbindelse skal det nævnes, at det ikke bør afholde en god revisor fra en fysisk optælling, at varelageret ligger i et sommerhus (tilhørende en 3. mand) over 100 km væk.

Det eneste problem der kan opstå i denne forbindelse er, at det kan være svært at finde det pågældende sommerhus.

Ad 2. Vedrørende tilhørsforholdet så kan dette være vanskeligt at fastslå. Ganske vist kan man ved hjælp af et maskinskrevet stykke papir se, at kontorinventaret (varelageret) er købt af selskabet ASX 2396 ApS, men når inventaret ligger i en 3. mands sommerhus og man ikke kan få oplyst, hvem sommerhuset tilhører, kan man ikke være helt sikker og andre kreative metoder må tages i anvendelse.

Ad 3. Dette må bero på en konkret vurdering af det pågældende varelager.

## Øvrige aktivposter

De øvrige aktivposter vil ikke blive behandlet yderligere, da der sjældent vil være specielle problemer knyttet til disse for små klienter. Det skal dog fremhæves, at selskabets bankkonti bør kunne afstemmes til kontoudtog.

## Passiver

Vedrørende passiver skal der kun knyttes nogle kommentarer til egenkapitalen og her skal der specielt redegøres for, hvorledes en kapitalforhøjelse kan behandles.

Som det første led i en kapitalforhøjelse hos små klienter, må man forvente selv at skulle udarbejde generalforsamlingsreferat dækkende en vedtagelse af forhøjelsen. Herefter må man udfærdige en B-anmeldelse, som man så sender til klienten for at få de fornødne underskrifter.

Samtidig med indsendelsen af B-anmeldelsen beder man klienten indbetale forhøjelsesbeløbet, ved at indsætte dette på en konto tilhørende selskabet.

For at sikre sig, at beløbet rent faktisk er indbetalt af anpartshaveren bør man efterfølgende gennemgå selskabets bankkontoudskrifter vedrørende checkkontoen. Der er tidligere set tilfælde, hvor forhøjelsesbeløbet blot var overført fra selskabets checkkonto til en speciel indlånskonto.

Opdager man, at det ovenfor nævnte er tilfældet, bør man snarest gøre anpartshaveren opmærksom på, at beløbet skal komme fra ham personligt.

I denne situation vil man kunne komme ud for spørgsmål som

- hvis jeg indbetaler forhøjelsesbeløbet, hvornår får jeg det så igen. Jeg kan huske, da jeg startede selskabet fik jeg indskudskapitalen tilbage efter 20 minutter. Gælder det stadigvæk?
- Hvis jeg låner pengene i en bank og indskyder dem i selskabet, kan selskabet så ikke købe værdipapirer for beløbet og stille disse papirer til sikkerhed for lånet?
- kan selskabet ikke stå som debitor på et lånedokument vedrørende forhøjelsesbeløbet, således at selskabet dækker alle låneomkostninger?

Det var blot et lille udsnit af de spørgsmål, der kan opstå i forbindelse med en kapitalforhøjelse, men med en smule kendskab til lovgivningen burde det være muligt at besvare disse spørgsmål på en tilfredsstillende måde.

-----

Såfremt man i sin revision har fået afklaret alle de tidligere nævnte problemområder på en tilfredsstillende måde, burde der ikke i denne sammenhæng være noget til hinder for, at regnskabet gives en blank påtegning.

Afslutningsvis skal det nævnes, at alle problemstillinger beskrevet overfor bygger på hændelser i det virkelige liv og enhver lighed med nulevende selskaber og personer er derfor tilsigtet.

**Århus kontoret**

## x-århusianer

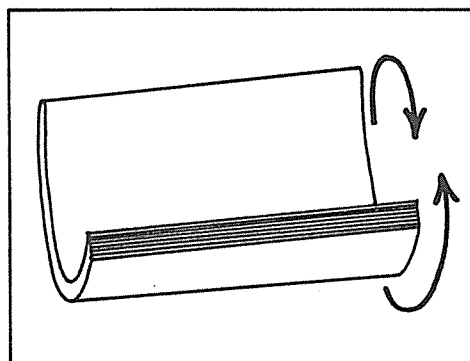

1. Roll up this magazine clockwise into a solid tube.

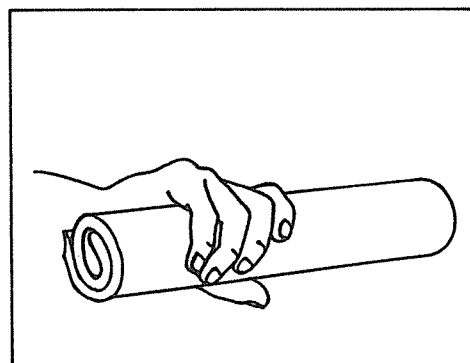

2. Hold in right hand (using conventional tennis forehand grip) and bring down sharply on to your own skull.

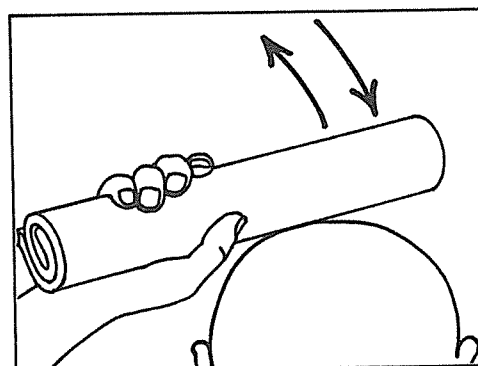

3. Repeat as necessary. Warning: Excessive dosage may seriously damage your ability to speak.



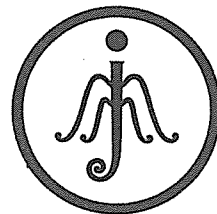

Hr. Statsautoriseret Revisor  
John Andersen  
H.C. Steen Hansen/Arthur Andersen & Co.  
Grønningen 17  
1270 København K

MODTAGET  
24 MAJ 1985

A. A. & Co.  
København

Charlottenlund, den 24.5.85

Kære John,

I fortsættelse af vores telefonsamtale skal jeg hermed fremsende et resumé af mine aktiviteter i J M Marketing.

J M Marketing er blevet stiftet af mig i 1981 med det formål at drive konsulent- og agenturvirksomhed i forbindelse med markedsføring i mellemøsten.

Det er meget specielt og kompliceret at gøre handler og forretninger under de mellemøstlige himmelstrøg, idet man har egen kultur og egen måde at drive forretninger på. Ofte slttes meget store aftaler, hvor man mindst regner med dem. Lobby virksomhed, personlige relationer er af meget stor betydning. Forståelse for den mellemøstlige kultur og tankegang er en betingelse. Alle disse forhold og meget andet gjorde, at der var oplagt brug for den viden og det know-how, som jeg er i besiddelse af. J M Marketing blev etableret. Virksomheden omfatter to hovedgrupper.

1. Løbende eksport i form af varer købt i egen regning (agentaftaler).
2. Jointventures i form af konsulentaftaler.

ad 1. Der er tegnet agentaftaler med europæiske leverandører, hvor vi køber varer og sælger til vores faste samhandelspartnerer i Kuwait, Abu Dhabi, Bahrain og Saudi Arabien. I øvrigt har jeg min bror fastboende i Emiraterne og en bror fastboende i Kuwait, hvor vi er sikre på hurtige reaktioner. Vi eksporterer p.t. ca. 500 tons varer pr. år med forventning om fordobling i løbet af kort tid.

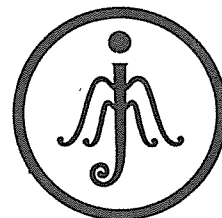

ad 2. Jointventures, i form af konsulenttaftaler med danske eller europæiske firmaer.

Det er ofte svært at komme igennem med tenders og kontrakter især for danske virksomheder, idet handelen med Danmark er relativt nyt og har været koncentreret om landbrugs- og mejeriprodukter. Derfor så snart man siger Danmark, tænker man på danske kyllinger og mælkeprodukter. Dette medfører, at man møder en lille smule skepsis, når man trænger sig ind på andre produkter, der pr. tradition har været købt i andre lande så som England, U.S.A., Tyskland, Frankrig o.s.v., der har haft handelstradition med mellemosten.

Som følge heraf møder man ofte, ikke modstand, men som sagt skepsis, der gør, at der skal være ekstra ting, der gør, at man beslutter sig til at købe dansk. Holdningen hos en del danske virksomheder, der består af, at rejseudgifterne helst skal være dækket ved forventet ordre i rejsen, gør at man ikke foretager de nødvendige besøg.

Mellemosten er et marked, der kræver en meget lang bearbejdnings- og leveringstid. Dette medfører, at mange firmaer opgiver det på forhånd. De føler, at de ikke kan komme igennem. Det er uoverskueligt. Der kan siges meget mere om det.

Derfor er det jo helt oplagt, at her kan jeg hjælpe med den baggrund jeg har, som født i Damaskus, taler sprog, har økonomisk uddannelse, med grundlæggende oplæring og erfaring hos A.A. & Co., et know-how, der kan gå sammen med de teknologiske produkter, der herefter kan gå hen og gøre sig gældende.

Vi har netop sluttet kontrakter med De Forenede Arabiske Emirater og Ægypten sammen med NKT Elektronik. I Emiraterne drejer det sig om leverancer af transmissions systemer som turn-key projekt, for telefoni transmission på lyslederkabler, den mest moderne teknik p.t., til to strækninger, en i Abu Dhabi og en i Dubai, samt uddannelse af ca. 20 teknikere. Systemerne, som er vundet i internationale konkurrencer med verdens førende firmaer inden for dette område, er de første af deres art og som følge heraf, af meget stor betydning.

Kontrakten med Ægypten omfatter et uddannelsessystem til oplæring i fibre optic.

Begge kontrakter har vi arbejdet med i ca. 2½ år før kontrakterne var opnået.

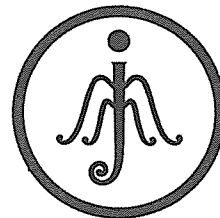

- 3 -

Det vi tilbyder, er det know-how i markedsføring og de kontakter, som vi kan gøre brug af, som i den verdensdel er alt afgørende. Samt de 1000 andre ting som ikke kan hverken skrives eller beskrives, men det er blot ting man skal kunne for at begå sig og opnå forretninger.

Håber, at du kan bruge ovennævnte. Jeg vedlægger endvidere et billede fra en udstilling i Bahrain, hvor jeg introducerer NKT og standen "Danmark", for transportministeren i Bahrain. Det er ham til venstre med det mørke tøj. De andre er NKT's og Danish Telecom's medarbejdere. Jeg kontakter dig efter hjemkomsten. På gensyn.

Kærlig hilsen,

*Imad*  
*Imad*



# REJSEBREV - ST.CHARLES

Jeg skulle ud på min første professionelle rejse. Allerede min første ansættelsesdag fik jeg min flybillet til Chicago, hvor jeg skulle deltage på CPS. Datoen lå klar: Søndag den 14 april 85, tidspunkt kl. 12.10, direkte fly.

Nu forholder det sig imidlertid sådan, at jeg til overflod spiller håndbold og muligvis skulle spille pokalfinale på netop den søndag (alt afhængig af om vi kvalificerede os). I håbet om at kunne nå begge dele bad jeg derfor The Firm, om jeg kunne flyve senere på dagen.

Det skulle vise sig, at vi kvalificerede os til den nævnte finale, hvorefter problemerne var aktuelle og reelle. Jeg modtog derefter min billet til USA, hvor afrejsetidspunktet var rykket til kl. 13.10 med skift i London, og det var jo desværre ikke nok. Som det besværlige barn måtte jeg derefter prøve at få pokalfinalen flyttet til om lørdagen, hvilket i sidste øjeblik lykkedes. "Prisen" for at flytte kamptidspunktet var, at vi istedet for København nu skulle spille i Ribe (Ribe er en lille by, der ligger meget langt væk, når man kører i bus, specielt for ens holdkammerater, der ikke skulle rejse til USA).

Nuvel, det hele var i orden; vi spillede og kom hjem, og jeg var klar til at tage af sted næste dag, men så... (underlægningsmusik). Jeg havde selvfølgelig kontrolleret mit afrejsetidspunkt, men ikke datoen, som var blevet ændret til mandag den 15. Desværre kontrollerer de jo den slags i lufthavnen, så jeg blev i Kastrup gjort opmærksom på miseren. Fluks forsøgte jeg at ændre min billet til om

søndagen, hvilket halvt lykkedes: Jeg kunne komme til London, men kun måske videre til Chicago.

Heathrow lufthavn udmærkede sig ved to ting:

1. en temmelig lang ventetid for bagagen
2. flyskift betød terminalskift, hvilket foregik v.h.a. en speciel bus med en meget lidt "dedicated" chauffør i meget tæt trafik.

Resultat: Jeg kom 15-20 minutter for sent til at få en plads i flyet. Alle sæder og ståpladser var optaget, og næste fly gik mandag kl. 11.30.

Min aften forløb derfor på et hotel i London med at sammenligne metropolerne Ribe og London samt overveje, hvor gode chancerne var for, at mine håndbold-holdkammerater ikke fik dette at vide. En enkelt tanke faldt også på den skole, jeg skulle på, og at min forestående arbejdsdag ville blive på ca. 22 timer. En dejlig dag var til ende.

Resten af min 3-ugers tur forløb mindre problematisk, selv om den hektiske stemning fra første døgn blev "supported" af skolen ved en høj volumen af arbejde.

Selve opholdet var også en oplevelse, omend jeg ikke tror, det er denne slags oplevelser Spies skal sælge USA på. For alle dem, der har været på kursus i St. Charles er det følgende velkendt. Hvis man tror, man skal opleve USA, er det en total vildfarelse. Hvis man tror, man skal lære Chicago at kende, har man misforstået noget.

Hvis man tror, man skal være spærret inde på et kursuscenter, som ligeså godt kunne have ligget 30 minutters gang uden for Bøvling, så er det oplagt, at man er blevet advaret i forvejen.

Det kan derfor godt være lidt af et problem for folk som mig, der ikke har været derovre før, at skulle besvare vennernes spørgsmål om, hvordan det var på ferien i USA.

## STEEN M.

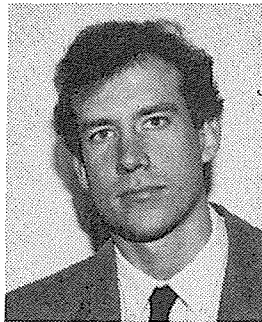

### *Computers In Our Practice School*

- Three weeks in St. Charles immediately following the Computer Fundamentals Course.
- The prime objective is to provide the firm's approach to computer program development in a simulated environment of on-the-job experience.
- The curriculum includes:
  - Introduction to operating systems and to the coding of basic Job Control Language (JCL).
  - Introduction to the firm's methodology of testing including the preparation of test conditions and test data, evaluation of test results and debugging techniques.
  - Analysis and interpretation of computer processing errors.
  - Use of program development aids typically used on our engagements including hands-on use of interactive computer aids (TSO/SPF).
  - Coding, test preparation and debugging of an update program, a report writer program and an on-line message program.
  - Training in the firm's structured approaches for the control of the program development.
  - Participative training in the interpersonal skill of interviewing.

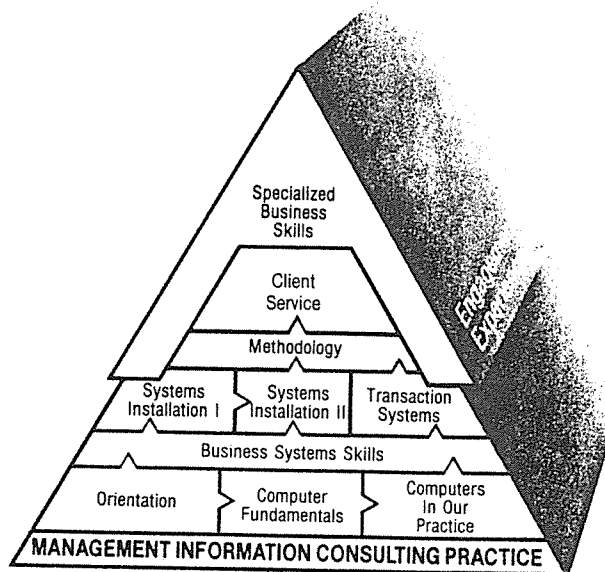

## Det var sikkert en god koncert, men det er nu "one firm concept"

Revisionsfirma Arthur Andersen & Co. - torsdag den 18. april 1985.

Torsdag den 18/4 besøgte vi det internationale revisionsfirma Arthur Andersen & Co.

Arthur Andersen har kontorer i næsten alle vestlige lande og er med sine ca. 25.000 ansatte et af verdens største revisionsfirmaer. Målt efter honorarindtægt er det nr. 1 på ranglisten. Firmaet er af amerikansk oprindelse, men satser meget på at være et reelt internationalt firma, således at firmaets principper, idegrundlag og "approach" håndhæves på samtlige kontorer verden over. Således modtager alle afdelinger f.eks. en strøm af revisionsvejledninger og standarder på engelsk som skal følges. At Arthur Andersen ikke blot af navn er et firma illustreres ved, at partnerne verden over deler overskuddet lige: For øvrigt benytter alle kontorerne også de samme personalebetegnelser: Assistent - senior - manager - partner.

Londonkontoret er personalemæssigt det største i verden, idet det beskæftiger 1010 fordelt på 3 afdelinger:

Revisionsafdelingen:	496
Skatteafdelingen:	208
Konsulentafdelingen:	306

Det fremgår, at kun ca. 50% er beskæftiget i revisionsafdelingen, men firmaet er netop kendt for at have en stor konsulentafdeling, som især beskæftiger sig med EDB-spørgsmål.

Programmet hos Arthur Andersen faldt i 3 dele (foruden lunch).

Første del var et rids af den engelske skattelovgivning. Gennemgangen afslørede, at den engelske skattelovgivning minder ganske meget om den danske, både m.h.t. struktur, omfang og kompleksitet. Foredragsholder beskæftigede sig især med skatteaspekter ved at bosætte sig i Storbritanien. For firmaets klienter med udenlandske datter-/moderselskaber havde skatteafdelingen en stor opgave i at minimere den samlede skattebetaling. Mange forhold skal undersøges, når man skal afgøre om man falder inden for engelsk beskatning:

Hvad hører egentlig til Storbritanien i skatteretlig henseende?  
(Kanaløerne gør ikke, hvilket som bekendt bliver groft udnyttet)  
Har man opholdt sig over 183 dage i Storbritanien?  
Har man "residence" eller "domicile"? O.s.v.

Den britiske skatteret virker i øvrigt tillokkende for en højtbeskattet dansker:

£ 1 - 15.400:	30%
£ 15.400 - 38.100:	30% - 55%
£ over 38.100:	60%

(Arthur Andersen & Co. - den 18/4-85 fortsat)

Det sidste emne, der blev talt om, var de regnskabsmæssige problemer vedr. omregning af udenlandsk valuta.

Indledningsvis blev der kort gjort rede for, hvorfor der i det hele taget opstår et omregningsproblem. Problemet opstår typisk i forbindelse med:

- virksomheder der opererer i flere lande.
- virksomheder der har datterselskaber i udlandet.

Problemet, disse virksomheder skal løse, er hvilken omregningskurs, der skal anvendes, f.eks. når der skal udarbejdes koncernregnskab, eller når der er købt varer i udlandet og valutakursen ændre sig fra leveringstidspunktet til betalings-tidspunktet.

Problemet løses ved brug af de opstillede retningslinier i de nationale og internationale regnskabsmæssige standarder. De nationale standarder, der her blev nævnt, var den engelske SSAP nr. 20 og den amerikanske SFAS nr. 52. Af internationale standarder er der IAS nr. 21, som i Danmark har en væsentlig betydning, samt EF's 7. direktiv som i de kommende år skal indarbejdes i de enkelte EF-landes lovgivning. Selvom der således er en række standarder, der omhandler problemet, er omregning af udenlandsk valuta stadig et af de områder, hvor der hersker stor usikkerhed, bl.a. fordi standarderne ikke løser problemet på samme måde og fordi valutakurserne svinger meget, hvorfor det er umuligt at opstille snævre retningslinier.

Ved opstilling af koncernregnskab for internationale koncerner, kan der ved konsolideringen bruges forskellige omregningsmetoder. De to metoder, der blev omtalt, var temporal- og slut-kurs-metoden. Temporal-metoden er karakteristisk derved, at de værdiansættelsesprincipper der bruges i årsregnskabet, fastholdes ved omregningen, d.v.s. der bruges både historiske kurser (= anskaffelsesprisen, typisk ved anlagsaktiver) og slutkurser. Alt afhængig af valutakursernes udsving, vil de to metoder give forskellige balanceværdier og forskellig resultatopgørelser. Problemstillingen blev illustreret ved gennemgangen af et talskæmpe, hvor det blev vist, hvordan valutakursudsving influerede på de regnskabsmæssige værdier.

Besøget sluttede med en meget lækker Lunch i bedste engelske stil.

(Arthur Andersen, den 19/4-85 fortsat)

Efter gennemgangen af det engelske skattesystem, var det Les Hinder's tur, til at fortælle om "The A.A. & Co Approach to Auditing". Les Hinder, der var tilknyttet revisionsafdelingen, og ekspert i revision inden for oliebranchen, startede ud med at dele Arthur Andersen's revisionsopgaver op i tre selvstændige områder:

- 1) Alm. revision (årsregnskab).
- 2) Særlige tilfælde af revision:
  - Revision af en olieborereplatform
  - Dem der har skudt penge ind vil vide, hvad det foregår.
- 3) Andre opgaver:
  - Hjælp ved introduktion på børsen.

Denne tredeling af arbejdsopgaverne kendes også fra danske revisionsfirmaer. Les Hinder forklarede videre, hvad man i A.A. & Co. forstod ved revision, og hvordan man rent faktisk greb det an. Les Hinder uddybede under gennemgangen de punkter, som han mente gjorde A.A. & Co. specielt. Bl.a. opererer man i firmaet med et begreb, man kalder "Business approach". Bag begrebet ligger et forsøg på at forstå klientens virksomhed, før man giver sig i lag med den egentlige revision.

At forstå virksomheden, vil ikke blot sige at kende produktet, produktions-sammenhænge, afsætningskanaler o.s.v., men tillige et forsøg på at forstå og komme tæt på de mennesker, der driver virksomheden, da folk, man er på god fod med, som regel også vil bidrage én størst mulig hjælp.

Les Hinder sluttede af med at fremhæve forhold, der gør, at A.A. & Co. kan betragtes som værende et stort firma, med et ensartet præg verden over. Af firmaet selv benævnt "One firm Concept".

Dette enhedsbegreb dækker over:

- alle partnere ejer det hele. En dansk Arthur Andersen - partner, er altså medejer af hele det verdensomspændende firma.
- ens service i alle kontorer verden over. Revisorerne i det enkelte land tilpasser sig selvfølgelig de nationale forhold.
- alle ansatte kommer på de samme kurser.
- stor brug af firma-standarder baseret på AICPA-standarder.
- etiske standarder - sådan opfører en A.A.-revisor sig.
- Problem-index:
  - Alle problemer der opstår i A.A. & Co. skrives der et notat om. Kommer man ud for et eller andet problem, står man op og checker, om det pågældende problem allerede skulle være løst af en anden i firmaet.

## ADM- INFORMATION OM NYE OPGAVER

Dette indlæg er ikke ment som en gennemgang af de nye skatte-, konsulent- eller revisionsopgaver, vi har fået i de forløbne måneder men snarere som nogle strøtanker om, hvor svært det kan være at give sådanne gode nyheder videre.

Jeg forsøger månedsvis at indsamle informationer fra samtlige partnere om nye klienter, opgaver, problemer m.v. og sammensætter disse oplysninger i en intern fortrolig rapport der sendes til Don Hanson i London med kopi til Stockholm, Oslo og partnerne her på kontoret. Når denne rapport ikke distribueres yderligere skyldes det primært, at en del af oplysningerne er af fortrolig karakter og at risikoen for at sådanne oplysninger spredes, naturligvis er større jo flere der er i besiddelse af informationen.

Lad mig nævne et af de eksempler der nu er offentliggjort, nemlig at vi er blevet valgt til revisorer for Difkobank A/S.

Tankerne omkring bank nr. 2 har været undervejs i over et år og har været forelagt mange forskellige finansieringsvirksomheder som ideoplæg før AIM med primær hjælp i Horsens Sparekasse fik formaliseret planerne og fik Frederiksberg Sparekasse og Difko med på ideen i sådan grad at projektet kunne færdiggøres.

Vor involvering fandt sted på et ret sent tidspunkt, og fra de første møder med bestyrelsen i den nu stiftede bank blev det betonet at der ikke måtte slippe oplysninger ud til offentligheden om Difkobank A/S før den 28. Maj 1985 hvor pressemeddelelser og informationsmateriale planlagdes udsendt.

Vort arbejde for banken har indtil nu bestået i gennemgang af budgetterne - gennemlæsning af prospekterne samt en revision af åbningsbalancen

og af periode- regnskabet 22/5-28/5 1985. Dette arbejde har naturligvis medført information til de personer der direkte var beskæftiget med arbejdet, herunder ikke mindst de sekretærer, der har brugt megen tid på færdiggørelsen af budgetter, regnskaber m.v.

Selv med de andre involverede interessegrupper (sparekasser, Difko m.fl.) er det bestyrelsens opfattelse, at der ikke er information i de ellers normalt meget vidende pengekrede om dette nye initiativ, hvilket har været anset for nødvendigt for at kunne få den fulde effekt af offentliggørelsen den 28/5.

Selv om jeg naturligvis har "pralet" i månedsbrevet til Don Hanson om denne vor første bankklient i Danmark så har jeg ikke følt at vi kunne sende memo ud internt på kontoret om opgaven før den 28/5, selv om jeg har haft lyst til at oplyse om de muligheder som denne opgave kan give såvel for revisions-, konsulent-, som skatteafdelingen.

I andre tilfælde kan det være spørgsmålet om at vi modtager information om valg som revisorer før den nuværende revisor har fået meddelelse herom hvilket naturligvis også kræver at vi bevarer sådan information i en snæver kreds. Endvidere har vi til stadighed mange samtaler med potentielle klienter, hvor vi naturligvis ikke vil kunne nævne noget derom fordi vi eventuelt ikke vil blive valgt til at udføre arbejde.

Vi er endnu ikke nået til det niveau hvor vi har behov for en intern eller ekstern informationsmedarbejder, men jeg modtager gerne ideer til, hvorledes vi bedst muligt kan sikre spredning af de gode nyheder således at de ikke blot drukner i den papirmængde som mange af os kæmper med til daglig.

**John**



# TYNSTROPS

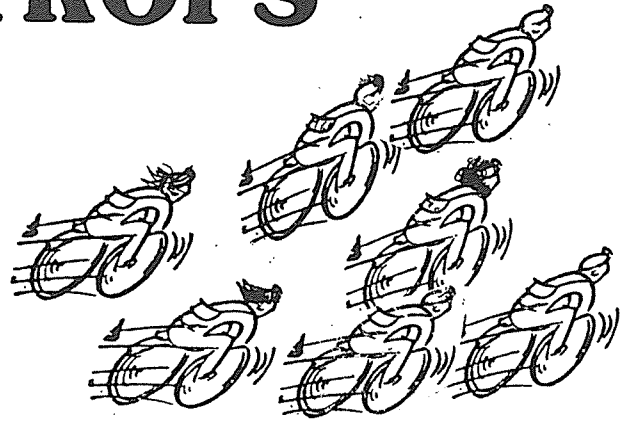
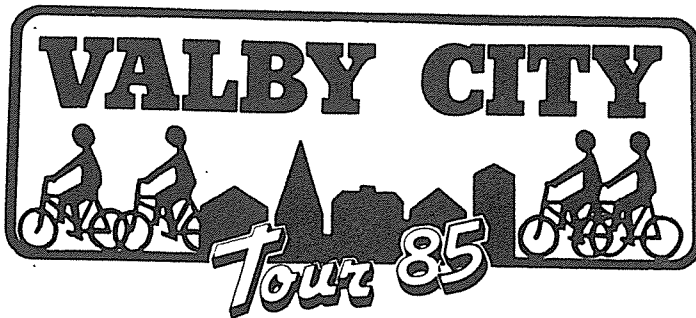

Udfordringen gjaldt hverken Giro de Italia eller Tour de France - men såmænd bare en tur Valby rundt på 30 km. Alligevel var der ikke mange, som havde meldt sig. En lille eksklusiv skare havde dog fundet cyklerne frem.

Vi mødtes søndag den 12. maj på "festpladsen" i Lillegade i Valby. Her fik vi udleveret numre til at sætte på ryggen samt et startkort, som blev stemplet med starttidspunkt.

Kl. 11:00 lød "startskudet" - og så cyklede vi ellers derudå. Anne-Marie lagde sig straks i spidsen, hårdt trampende i pedalerne og råbende på vandbærerne.

Efter vi havde forceret Valby Bakke, blev landskabet mere humant, turen gik herfra videre igennem kønne grønne områder, Valbyparken og Vigerslevparken.

En lille bitte smule afkræftede fik vi langt om længe øje på halvvejsdepotet, ved Damhussøen.

Under indtagelsen af vores læskedrikke, gik det imidlertid op for os, at der stadigvæk var 2/3 af turen tilbage.

Nå, men der skal jo mere til at slå en AA'er ud, så vi besteg med hårdfør vilje cyklerne igen - og halsede - i strid modvind - mod Kagsmosen; herfra gik turen gudske lov mod Valby igen.

Anne-Marie, der sammen med Thomas på 10 år, under hele turen lå foran førerfeltet, kom først i mål, på tiden 1.43, til Anne-Maries store skuffelse kun 3 min. før det øvrige felt.

På "festpladsen" var der mulighed for at købe pizza, øl, vand og store gammeldags isvafler, hvilket vi straks kastede os over, så vi hurtigst muligt kunne få udlignet enhver form for vægttab!

Arrangørerne af Valby City tour, som består af en række forretninger, gav præmier i form af gavekort, og som hovedgevinst 2 cykler. Der blev trukket lod blandt deltagerne i cykelløbet på tilmeldingsnumrene.

Pia var ikke, som sidste år, blandt de heldige vindere, derimod vandt Dorte, som en af de første, et gavekort på 50 kr. Da Mette og Sonny hørte, der var ca. 300 præmier, besluttede de, at de ikke ville gå, før en af dem havde vundet. De vandt skam også - på gevinst nr. 300!! Et gavekort på 50 kr. til en isbod, og et gavekort på 50 kr. til et nyt gulvtæppe.

Vi var alle enige om, at vi ikke kunne mærke turens strabadser, og dette til trods for, at det var den første tur, efter at cyklen var taget frem fra sit vinterhi.

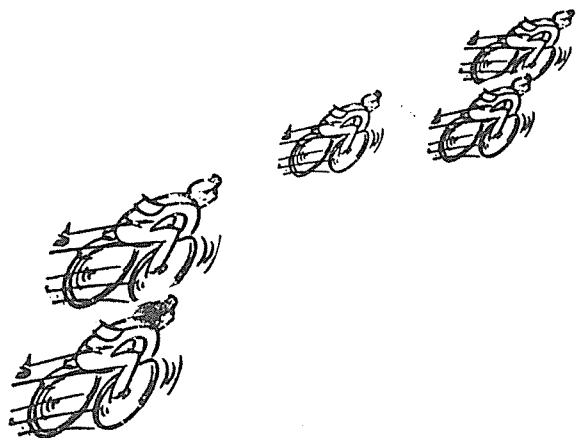

Da jeg efter et par timers hvil steg på cyklen igen, måtte jeg dog erkende, at enten var der nogen, der havde pillet ved cyklen, eller også var mine ben skruet "galt på". Dorte var også noget mærket af turen - i hvert fald var hun henrykt over at opdage, at hun kunne tage cyklen med i toget, så hun slap for at cykle hjem.

# INGE

## VALBY TIMES

16/5

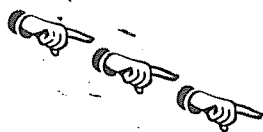

Omkring 500 Valbyborgere deltog i søndagens »Valby City Tour 85«, og fik sig en dejlig cykeltur i næsten sommeragtigt forårsvejr - dog med en kraftig blæst, der betød, at der måtte trampes godt til i pedalerne.

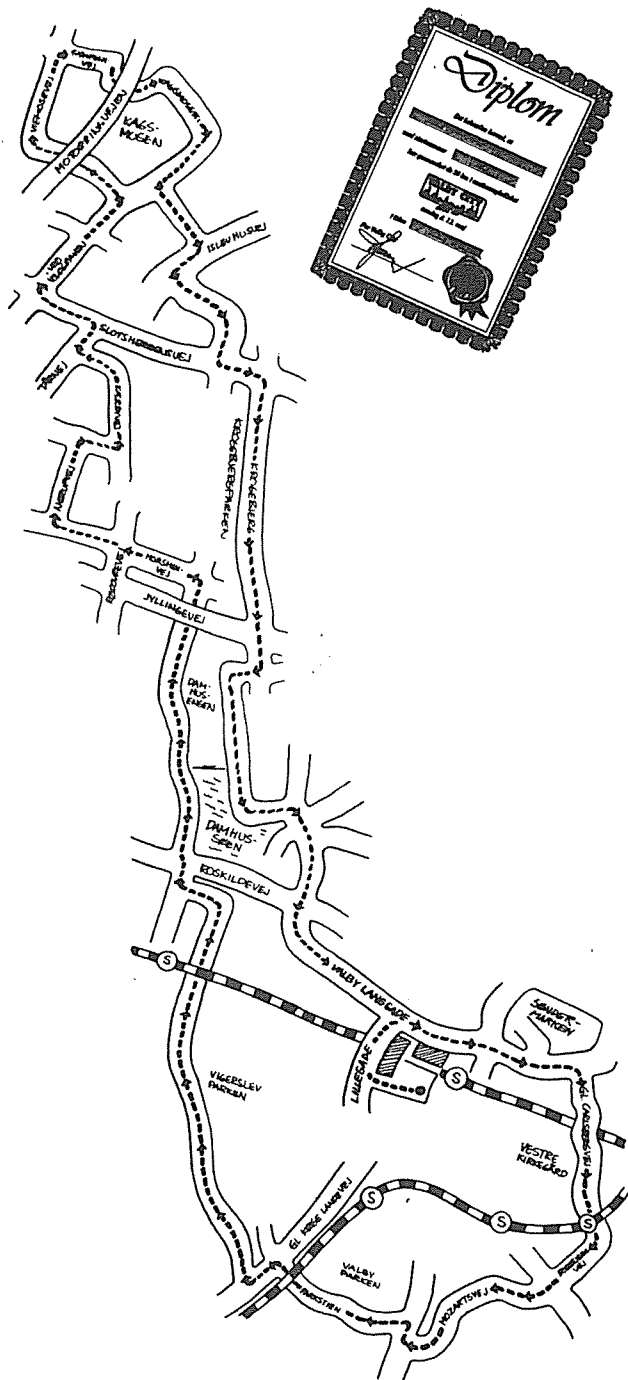

# UDENDØRS FODBOLD

Efter utallige opfrodringer fra den utrættelige Karin skal jeg hermed give mit beskedne bidrag til dette udmærkede organ.

Som ganske få måske ved, er jeg i år blevet "manager" for vores fodboldhold, og sæsonen nærmer sig jo med raske fjed, hvorfor tiden er meget passende for netop dette indlæg (forudsat at bladet når på gaden før sæsonstart).

I lighed med sidste år er årets første modstander ingen ringere end Revisorgruppen. Tid og sted for dette sindsygt spændende, medrivende og forhåbentligt velspillede storkøbenhavnske lokalopgør er tirsdag den 28. maj kl. 17.30 i Valby Idrætspark. Fra pålidelig kilde inden for dørene i Revisorgruppen har jeg ladet mig fortælle, at de allerede er begyndt at smugtræne i håb om, at de vil være i stand til at slå os, som de gjorde sidste år (3-1!!!), og når jeg tænker på den form (eller mangel på samme), som de fleste af os udviste ved indendørsstævnet i vinter, kunne vi måske bruge noget af det samme, det på trods af vor overlegne teknik.

For at være sikre på, at slå Revisorgruppen (og de resterende hold i turneringen) er der to ting, som skal være på plads:

- 1) Vi skal kunne stille et helt hold
- 2) Et heppekor

ad 1

Eventuelle interesserede bedes meddele undertegnede deres villighed til at kæmpe for vort firma på de grønne planer.

ad 2

Efter at have læst referatet fra sidste års premierekamp er det mit indtryk, at der var et entusiastisk heppekor af ikke helt ringe størrelse, og i lighed med EM (VM?) holdet spiller vi bedst under et stort publikums fantastiske hyldest. Så derfor mød talstærkt op og led os til sejr. (NB!: Fri entré).

Til sidst kun et håb om, at der på vores hold vil være spillere fra alle afdelinger og dele af firmaet, og ikke kun fra vores revisionsafdeling.

**Kim B**

## TENNIS

Vi har igen i år fået mulighed for at leje udendørs baner hos Akademisk Boldklub, Skovdiget 1, Bagsværd.

Vi disponerer over tre uden-dørs baner (bane 1, 2 og 3) fredag morgen kl. 7-8.

Banereservation foregår på sædvanlig vis ved at tegne sig på listen, som er opslået i lokale 445.

Alle, som er interesserede i at deltage i den uformelle sommerturnering for spillere på alle niveauer, bedes henvende sig til undertegnede senest 10. juni, hvorefter turneringsplan vil blive udsendt til deltagerne.

God fornøjelse og på gensyn i Bagsværd.

**Per Erik**

## UNDERSØGELSE - IFD

Ud af HC/AA's 149 medarbejdere lykkedes det redaktionen at opnå 19 anvendelige svar. Det betyder ikke, at kun 19 tilbagesendte spørgeskemaet, men at fejlprocenten (manglende udfyldelse af flere rubrikker) var ganske høj.

Vor oprindelige intension om at kriterieinddele svarene (f.eks. efter hvilken afd. svaret kom fra) er desværre ikke mulig, da de store tals lov på et enkelt svar fra skatteafdelingen ikke gav mulighed for at opnå rimelig statistisk sikkerhed.

Resultatet, vurderet på de 19 svar, synes at pege imod en ganske stor tilfredshed med bladet, hvortil kommer, at Matrix 2-svarene ganske godt understøtter bladets nuværende udformning. Således har kun ganske få faste rubrikker ikke en kraftig højre skæv fordeling, og for de der ikke har det, kan forklaringen søges i Matrix 2. Vi håber i fremtiden at kunne tage konsekvensen af svarene f.eks. ved en anden udformning af artiklerne.

PS: Tak for svarene!

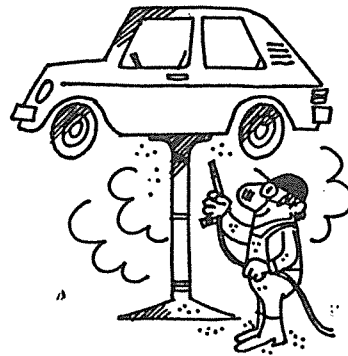

**Ny energi??**

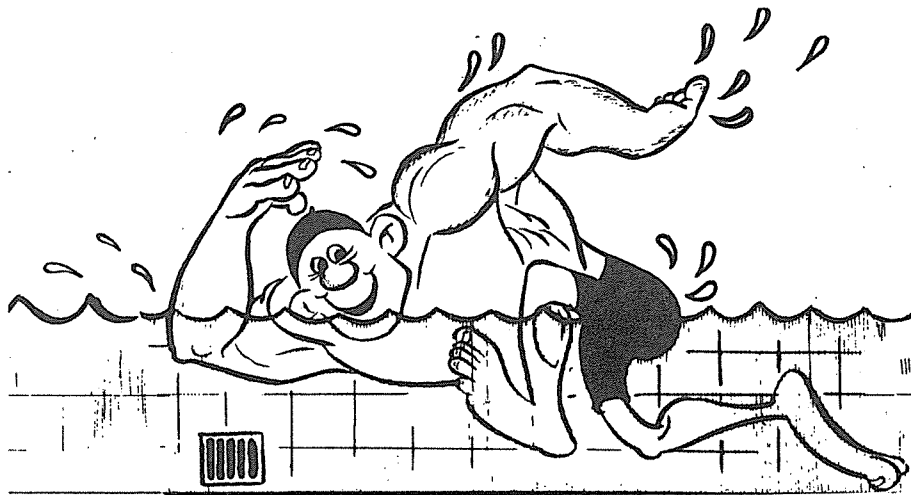

**Skriv en artikel i ferien!!**

MATRIX NR. 1

Hvor der er skevet tallene 1-10, behøver du bare sætte et kryds under et af numrene, hvor 1 = meget godt, 5 = middel og 10 = artiklen overflødig

27

ANGIV I HELE OG 1/2 SIDER IDEALLÆNGDEN AF ARTIKLERNE

	HVAD FINDER DU MEST INTERESSANT?									
	1	2	3	4	5	6	7	8	9	10
REDS. PENNESTRØG	53	5	11	5	11	5	10			
JOHN HAR ORDET	58	21			11			5		
NYT FRA REV. AFD.	53	5	11	5	11	5	10			
NYT FRA SKATTEAFD.	47	5	11	5	11	21				
NYT FRA KONS. AFD.	53	5	11	11	5	10			5	
ÅRHUSHISTORIER										
Udenfor dørene	58	5	11	26						
REJSEBREV	21	11	26	5	11	11	5	5		5
MIKRONYT	26	5	26	5	11	11	5	5		6
TYNSTROPS	37	5	16	37	5					
RODEKASSEN										
X-ord	42	11		5	16	21				5
X-ord løsning	37	11	5	5	16	16				10
tillykke til	47	11	16	21				5		
feriehilsener	37	11	5	11	10	5	16			5
ind og ud af dørene	68	16	11							5

MATRIX 2

HVAD SYNES DU DIT BLAD BØR INDEHOLDE?

	1	2	3	4	5	6	7	8	9	10
1. FAGLIGE ARTIKLER	26	5	16	5	21	5				17
2. ARTIKLER FRA KONTORER I ANDRE LANDE	16	11	26	11	21	5	5			5
3. PRAKTISK OG ADMINISTRATIV INFORMATION OM FIRMAET	63	11	11			5		10		
4. LØS UNDERHOLDNING (krydsord, konkurrencer, rejsebeskrivelser etc.)	42	11	27		5	5			5	5
5. INFORMATION OM FIRMAETS UDVIKLING	64	21	5	5						
6. ANDET (den blå avis f.x.)										

ikke opgjort p.g.a. manglende svar

ja 42%  
nej 58%

7. ØNSKER DU FLERE BILLEDER

det samme 68%  
større 16%  
mindre 16%

8. OMFANG I FORHOLD TIL NU

passende 74%  
oftere 26%  
sjældnere -

9. UDGIVELSESFREKVENSEN

SKRIV EVENTUELLE FORSLAG ELLER KOMMENTARER HER

# Hvem er Mr/Miss With Compliments???

*With Compliments*

H. C. STEEN HANSEN / ARTHUR ANDERSEN & CO.  
STATSAUTORISEREBE REVISORER

*Hotel Svendborg*

CENTRUMPLADSEN . DK 5700 SVENDBORG . GIRO 5607477 . TELEFON 09-211700

With Compliments  
Grønningen 17  
1270 København K.

Svendborg, den 17/4 1985 **MODTAGET**  
18 APR. 1985  
H.C.SH./A.A. & Co.  
København

17. GRØNNINGEN DK-1270 COPENHAGEN K TEL. 01-12 44 40/11 10 44

Nº 3740

Vareiser iflg. bilag 1591,00

Detailingsbetingelser: 14 dage netto. Efter 14 dage 1,5 % pr. md.

Bedes inbetalt på vores postgirokonto.

Detektivafdelingen i lokale 303 har startet efterforskningen.

N.N.

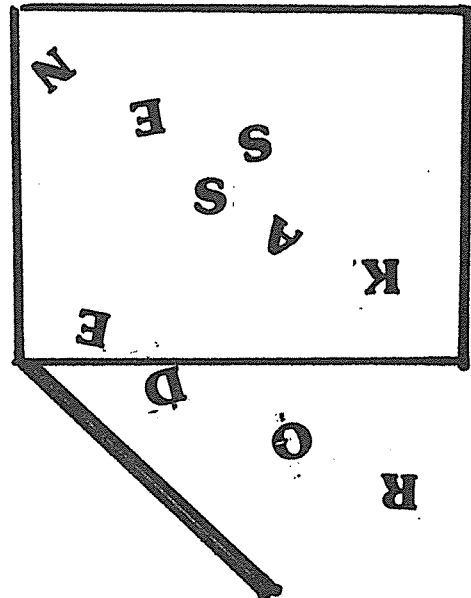

# (B)ARTHUR

Så lykkedes det.

Baren åbnede på den planlagte dag. At dette var muligt skyldes først og fremmest Dorte Klenow, som ydede en helt fantastisk indsats. Til trods for strejker, materialemangel m.v. lykkedes det hende med charme og energi at få tryllet de sidste ting frem og få alt på plads.

Dorte du er bare alle tiders!

Torsdag - aftenen før - blev en hektisk aften.

Styregruppen havde fået frivillig assistance af Bo og Torben.

Alle deltog aktivt. Der blev pyntet med flag og balloner m.v. Det tog dog luften fra de fleste af os, da ballonerne skulle pustes op.

Dorthe M. ofrede sin pink læbestift og skrev med en raffineret graffitistreg både: (B)ARTHUR, barens varesortiment og priser.

Da vi betragtede det færdige resultat af aftenens anstrengelser, var vi egentlig ganske godt tilfredse.

## Fredag d. 29. marts 1985

Jan spændte musklerne og bar de store tunge flasker champagne ned fra kantinen, som velvilligt havde stillet køleskab til rådighed.

Nina havde fået den sjove idé at placere en agurkeskive i bunden af champagneglasset, og Mette mente det ville være elegant med en appelsinskive på glassets kant. Det er muligt dette ikke vil danne mode, og der var vist også nogle, der ikke syntes det var en helt almindelig sam-

mensætning - men festligt så det nu ud.

Præcis kl. 17.00 strømmede de første tørstige sjæle ind.

90 glas champagne stod klar. Man kunne dog ane, på det noget varierede indhold, at der havde været en smule uenighed blandt bartenderne om, hvor meget champagne man kunne tilkomme for 24 kr. Dette blev dog taget med godt humør af alle.

Efter den første kunstneriske forargelse havde lagt sig, og alle havde fået et glas champagne, proklamerede Erik på sin velkendte stille facon, med en udgangseffekt på 30 decibel, navnet på vinderen i konkurrencen.

Steen Mogensen fik overrakt 1 flaske champagne, og navnet på baren blev afsløret.

Herefter blev der travlt i baren. Kuponerne brændte i lommen, og afsætningen varierede fra diverse vand til hele flasker champagne, sidstnævnte måtte vi desværre til sidst melde udsolgt.

Aftenens bartender var utvivlsomt Inge på grund af hendes talent for afsætning af champagne.

De nyeste HC/AA'er fik lejlighed til at vise, hvad de duede til. - En hurtig ølstafet blev arrangeret, men "old boy'serne" fik vist - at de trods alt - havde været længst i branchen.

Ud over denne form for motion var der mulighed for at danse, hvilket de fleste benyttede sig af.

Det er vores indtryk, at alle, inklusive vore kolleger



from "over there", syntes det var en vellykket indvielse.

At (B)ARTHUR er en succes viser både den store tilmelding af frivillige bartendere (ialt 56) såvel som den gode omsætning, når baren er åben.

Vi vil gerne her beklage, at lister over barvagter blev sendt ud så sent, dette skyldes flere ting, bl.a. flere omrokeringer i sidste øjeblik samt et stort arbejdspress.

Vi vil endvidere gøre opmærksom på, at alle bartendere er mere end velkomne til selv at arrangere noget "ekstraordinært", når de har barvagt.

Som nævnt i memo fra John vil vi få besøg af tidligere ansatte mandag den 10. juni. Vi har derfor besluttet at holde åbent denne dag (fra kl. 17.00), således at alle kan få lejlighed til at hilse på ex-AA&Co'erne.

**GOD (B)ARTHUR**

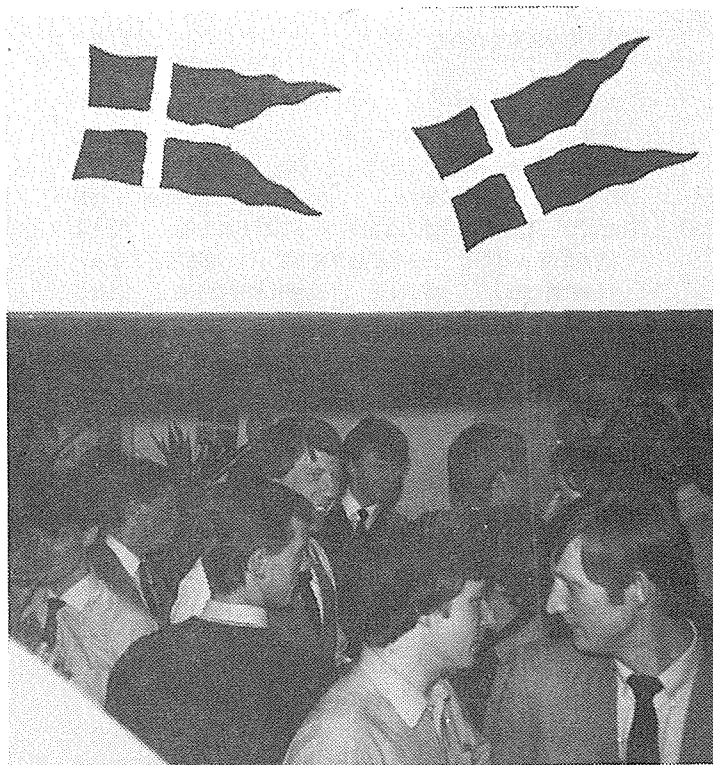

**STYREGRUPPEN**



29 marts 1985

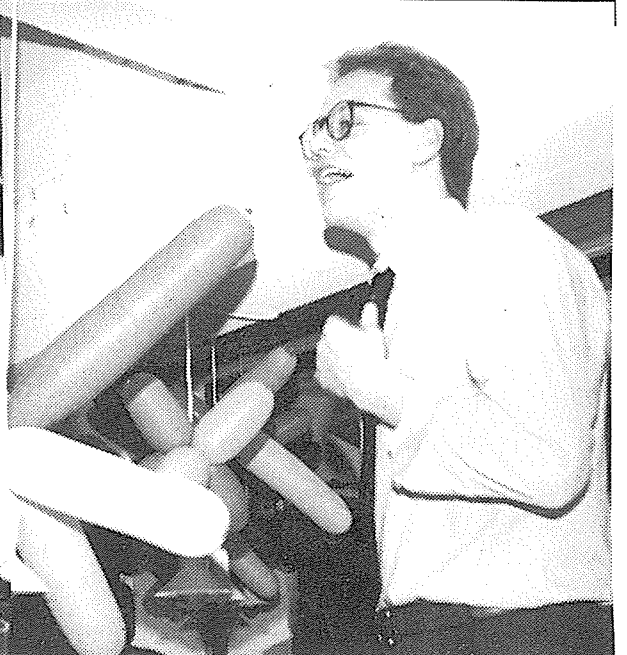

(B)ARTHUR

30. April 1985

AKTIVER

Kasse kr. 1.310,70  
Bank kr. 3.513,79

Varelager

Øl/vand kr. 1.533,39  
Vin kr. 361,10  
Champagne kr. 194,90  
Snacks kr. 321,81 kr. 2.411,20

Emballage kr. 1.298,00  
Stere oanlæg kr. 4.428,00  
Afskrivn. kr. (123,00) kr. 4.305,00

kr. 12.838,69

PASSIVER

Kuponhæftesalg kr. 20.500,-  
- kuponforbrug kr. (11.016,-) kr. 9.484,-

Kreditorer

Malling Beck kr. 1.268,80  
Tastor Wine kr. 929,33 kr. 2.198,13

Mellemregning AA kr. 1.000,00  
Overskud drift kr. 156,56

kr. 12.838,69

DRIFTRREGNSKAB FOR PERIODEN 30/3 - 30/4 1985

Kuponsalg kr. 11.016,00  
Automatsalg kr. 399,00  
Salg ialt kr. 11.415,00

Vareforbrug

Øl/vand kr. (3.149,27)  
Vin kr. (1.389,78)  
Champagne kr. (2.836,70)  
Snacks kr. (411,26)

Vareforbrug ialt kr. (7.787,01)

Svind kr. 18,24

DB I (31.94%) kr. 3.646,23

Glas kr. (449,81)

Lys kr. (86,92)

Servietter kr. (28,06)

Rengøringsmidler kr. (146,22)

Pynt m.v. til indvielse kr. (666,50)

"Start up" omkostninger kr. (200,85)

Kuponhæfter (Malling Beck) kr. (1.268,80)

Div.omk.i.f.m.gruppemøder kr. (150,00)

Småanskaffelser u/kr. 4.000 kr. (378,54)

Afskrivninger kr. (123,00)

Afrundinger kr. 0,03

Rabat kr. 9,00

Overskud kr. 156,56

# IKKE EN ÅRHUS HISTORIE

På opfordring er det lykkedes visse Københavner elementer at få undertegnede til at præsentere Århus kontorets selvudviklede arbejdsstandarder. Der er her kun plads til en meget kort beskrivelse, så det er mig en glæde at henvise interesse-rede til Københavner kontorets ansvarlige for udbredelsen af Århus produkter, Bo Dencker, som har fået betroet en master file. Men til sagen:

1. Checkliste vedr. notekrav i ÅRL.

En opremsning i - punktform - af informationskrav til årsregnskaber.

2. Checkliste vedr. krav i A/S-loven.

A/S-lovs krav i stikord med paragrafhenvi-sning.

3. Checkliste vedr. krav i ApS-loven.

4. Short form EDP questionnaire.

Et sammenkog af den omfangsrige AP-107 EDP revisionsformular spørgsmåls med særlig henblik på "mindre" klienter.

5. Reference sheet (form O-114) revideret 11/81 (!?!: Ja faktisk benyttes i Kbh. formularen fra 1954).

6. "Checkliste" vedr. IAS.

Uddrag angivende de oplysninger, som efter IAS standarden bør gives.

7. Ledelseserklæring vedr. udstillingsregnskaber.

8. Index for stamoplysninger i A4-mappe.

9. Possible Blueback Suggestions (Århus A-07 (83)).

10. Cycle summary B/B's raised (Århus A-07A (83)).

11. Formel for test af feriepenge-reserve, funktionærer.



PER A.

---

## Arbejdsplan for den udearbejdende husmor

- kl. 0500-0600 Stå op uden at vække manden, vask op fra i aftes, hent morgenaviserne, lav morgenmad, gå i bad - og sørg for at se lækker ud når du vækker ham.
- kl. 0600-0700 Væk ham blidt og forsigtigt, syng en morgensang, læg hans tøj frem, tal ikke til ham under morgenmaden.
- kl. 0700-0800 Gør rent, puds vinduer, ryd op, støv af og bank tæpper, pres bukser, vask tøj, puds sko - og følg ham på arbejde.
- kl. 0800-0810 Kom for sent på dit arbejde - du stod jo for sent op.
- kl. 1000-1030 Ring til ham og spørg hvad han vil have til middag m.m.
- kl. 1100-1130 Ring til hans mor.
- kl. 1200-1230 Frokostpause, sørg for indkøb.
- kl. 1400-1430 Ring til ham, og hør om han har det godt, og om han har tænkt sig at komme lige hjem.
- kl. 1600-1630 Hent ham på arbejdet - og følg ham hjem.
- kl. 1630-1930 Sørg for de sidste indkøb, mal entreen, gør rent på badeværelset, der er tid til baigning, hængning og syltning, strik en lækker trøje til ham, sørg for drinks, lav mad, temperér vinen. Lyt til hans problemer under måltidet.
- kl. 1930-2400 Hent hjemmeskoene, tænd for TV, hold dig i gang medens han ser TV, gør dig smuk, lav aftensjuser, red seng og underhold ham til han sover - og HUSK - han er MEGET trætt.
-

# LØSNING X-ORD NR.8





Var der andre end revisorerne der havde travlt med 2. februar?	UDBRUD	ANNONYM	FYNSK HUSDYR ?	JANNI SPIES	KONTORREKVISIT DER HOLDER RUNDT OM INGENTING ?	A.A. & Co MASCOT ?		ØJNE			
Præsente-rede de nyansatte sig med til julefrokøsten	1. S	A	N	G	E	Bestod rev.eksamen i januar ansat i kons. afd.	H	A	N	S	
FORMÅEN	E	V	N	E	N	K	L	U	N	D	E
50 (fomertal)	L	KOBBER-BELÆGNING	TAL OPSTIL-LING	TRE bestod revisor-eksamen i januar Red.medlem	K	E	L	D	ER DER UDSKREVET FOR AT FINDE ET NAVN TIL PERSONALEBAREN		
radere	V	I	S	K	E	FRANKRIG jomfru	F	gl.karak-ter eller 20 og 7.bogstav	KØBENHAVN DRIK	K	
Organisa-tion hvor-igennem man kan få rabat på teaterbil-	3. A	R	T	E	SLOGAN Noget af Jette	M	O	T	T	O	
NORGE (kend, bogstav.	1. bogstav N	A	J	Ø	R	G	E	N	6.		
Red.medlem vi med borg sagde farvel til d.28/2	G	I	T	T	E	S	K	A	K		
EVNEN TIL AT SÆTTE NOGET IGANG	I	N	I	T	I	A	T	I	V	U	
Kontorrekvisit af gummi	V	I	S	K	E	L	A	D	E	R	
1	E	T	T	A	L	R	S	E	R		
BJERG-SIDE	L	I	I	T	A	N	K	E	N	E	
	S	A	K	S	JAPANSK MØNT LEDIG	Y	E	N	NORGE TRÆER	N	
Forsyner NESA os med	E	L	L	F	E	R	I	E	C		
ALDRIG PÅ ENGLISK	13. N	E	V	E	R	FRIMURER SVERIGE	L	O	G	E	
	ER DER ANSAT PÅ ALLE A.A.&Co, KONTORER	R	E	V	I	S	O	R	È	R	

KODEORDET: **SKATTETÆNKNING**

1. PRÆMIE STEEN POULSEN

2. PRÆMIE OLE PETER JENSEN

# X-ORD NR.9

	BLEV FEJRET d.29MARTS	UBRUGT	betegnes kl 8:30 - 17:30 som	FORLIGES	bogstav Nr. 14 Og 19	blev Sten Heide til en pige d.1 Mar.	SÆLGER SOLGRYN	By i Arhus amt eller omdømme	
Kan fejre 2 års fødselsdag d.1 juni konsulent ide			1)					2)	
Er både Charlotte og Tina									
Dæmning		forh.ord.			SOLGUD Bodil, Erik Erik T, Kim Keld, Jørgen og Ole P. J.	fornølelsen nemt		KONTOR MØBEL	
5 romertal)		ER DER CA.50 HC/AAere DER TRAMPER I BEDALERNE FOR AT KOMME RUNDT OM d.9.juni	rev.ass(K)						3)
i midten af PIA		REGERE er figurene i Madam Tussaud's Kabiner fremstillet af		Drik					
OVERKOM									
kan man nemt have en lille regnemaskine i			Jens B. 4)	1000romer 5)	6)		BIL	9)	
kærligt udtryk eller afgift	7)			7,9,13 8)		Smilte			
Et sådant er rart at have i ærmet			ØJNE		Bibelt				H.C. Andersen
NORGE		Fik sin Kirsten d.27april		10)	11)	på regning			12)
 +N				mål fork		13)	samt		14)
fork. for accepteret (på veksels)		manager i skatteafd.		bliver Nigel ofte talt med	Siger vi farvel til d.30juni (initial)	Sverige		Vin klassifikation	
HC/AA & Co.					Bindeord	temperatur betegn. (fork.) for Hydrogen			
KONSULENT IDE			Er før B					Anbefalet	

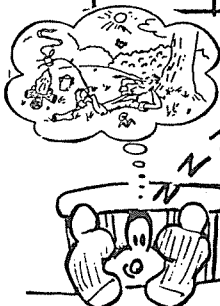

For at deltage skal du blot finde kodeordet:

••••••••••  
 Skriv dette på et stykke papir sammen med dit løn nr.  
 Dette skal være undertegnede ihænde senest: 1.august.  
 (kan afleveres i bogholderiets postkasse) Der vil blive trukket lod blandt de rigtige løsninger om:

1.PRÆMIE 1 FLASKE RØDVIN 2.PRÆMIE 1 ÆSKE CHOKOLADE.



# KIRSTEN OG ALLAN'S BRYLLUP

I

## FREDERIKSBERG SLOTSKIRKE

27. april 1985 kl. 16.00

Ca. 15% af firmaet  
mødte op for at se,  
at alt gik ordentligt  
for sig (og det gjorde  
det)



INGEN KAN VÆRE I TVIVL OM AT  
ALLAN HAR FÅET EN DEJLIG HUSTRU

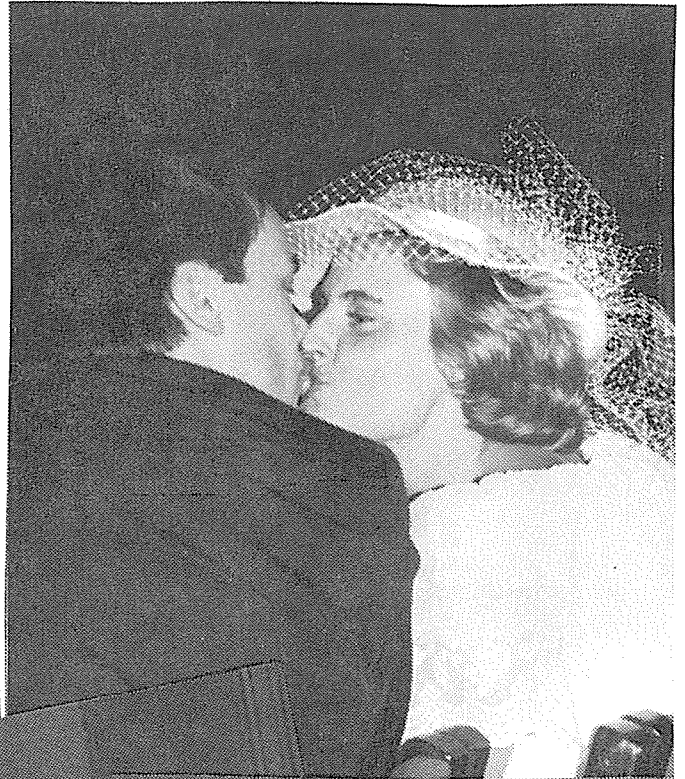

# FERIEHILSENER

Vores medarbejdere kommer rundt de mest eksotiske steder.  
Denne gang er der 5 kort

Det første er fra Malaga:

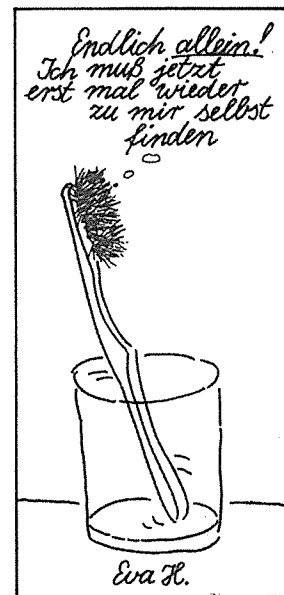
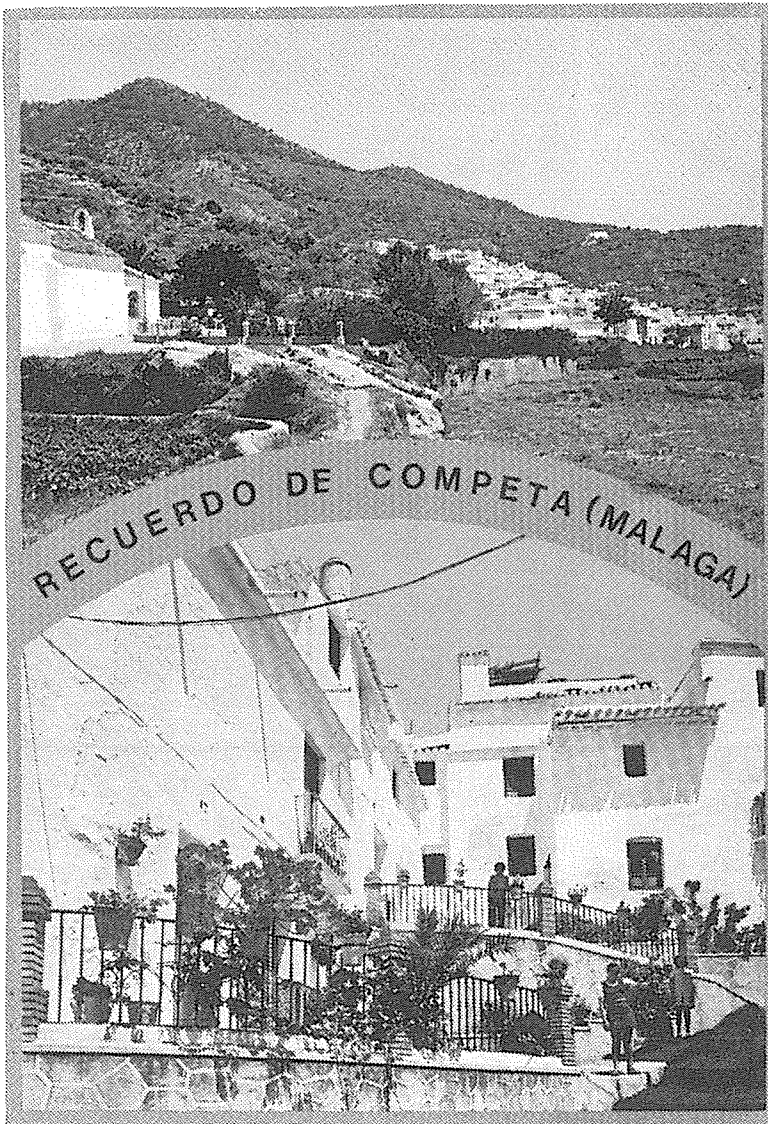

4/23/85

Hej venner!

Her går det godt - det er den bedste læseferie jeg nogensinde har haft. Håber I nyder arbejdet - det gør vi nemlig!

Vi ses den 15. efter frokost

Helle & Thomas



Comment ... 15.000 franc? - Glup! Oui, monsieur, De bestilte årgang 1926!

**BERLITZ**  
- det første ord på alle sprog



De sidste 4 kort er fra vores udsendte rejse-konsulent (Poulsner) og er en fortsat historie i 4 dele.

Samlet titel: DAGE PÅ EN KNOLD

- Kapitel 1: SKIBET OG MIG  
2: SØLVKNAPPEN  
3: HI-TECH  
4: STOR-KUNST



Kære & CO & CO

Som I vil vide er det kutyme at sejle til Bornholm med et skib (- andet ville være dumt).

Vi skulle sove i en køje, som var anbragt i een af de mange kabiner (354 præcist). Der var mange andre køje-passagerer. Nogen af dem havde andre køjer end os.

I Rønne er der plads til at lægge til (om morgenen). Nogen gange laver skibet selv plads i kajen. Så bliver der hul.

Mere følger...

Kære & CO & CO

Søens folk har jo en længsel efter det vilde liv i hver en by. Her i Rønne (hvor havnen ligger tæt ved vandet) svirrede rygterne om et eksklusivt og mondant dhisceautheque... Sølvknappen! På døren stod der --DAMEAFTEN--!!! ((Herre dobbelt pris), (Damer gratis?))

Derfor havde "begge damer" forlagt residensen fra grillbaren til Sølvknappen. Heldigvis, for ellers havde discjockey Jack Hansen International været helt alene.

Mere følger...

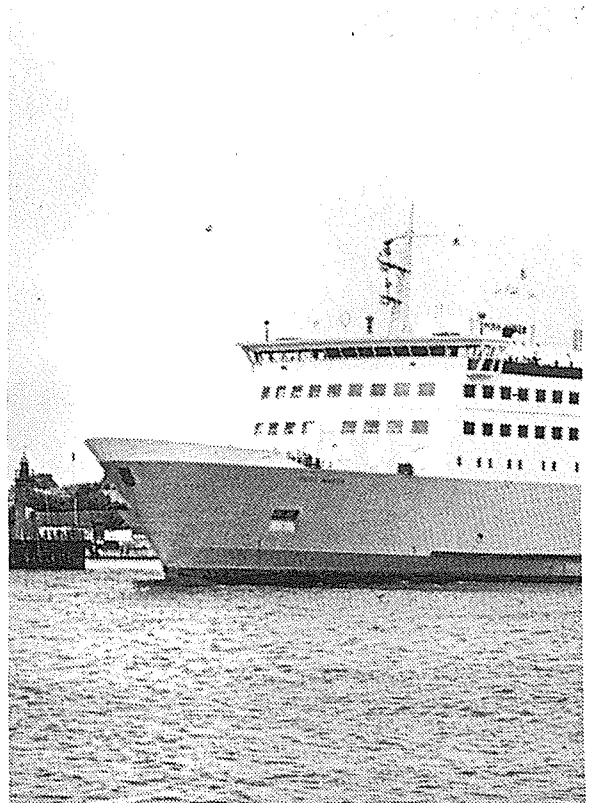

Kære Steen & Arthur

På grund af isen (der ligger oven på vandet) kan Bornholmerne ikke få sildene op til at blive røget, hvorfor man for tiden ikke kan få røgede sild.

På den anden side holdt Chr. Rovsing offentligt møde på Missionshotellet.

Og blev interviewet i lokal-TV osse.

Det er ret tåget udenfor.

Sidste del følger...



Kære H.C. Andersen

Naturen præger den lokale kunst. Der er meget granit på Bornholm. Stentøj laves der en del af. Vidste I f.eks. at ægte china exporteres fra Bornholm? Brudsikker Ming (3. dynasti). Det er stadig ikke til at opdrive en røget sild på Bornholm. Tågen giver dårligt sigt, men det siges at Bornholm ses bedre fra en cykel??

Deres udsendte Poulsner

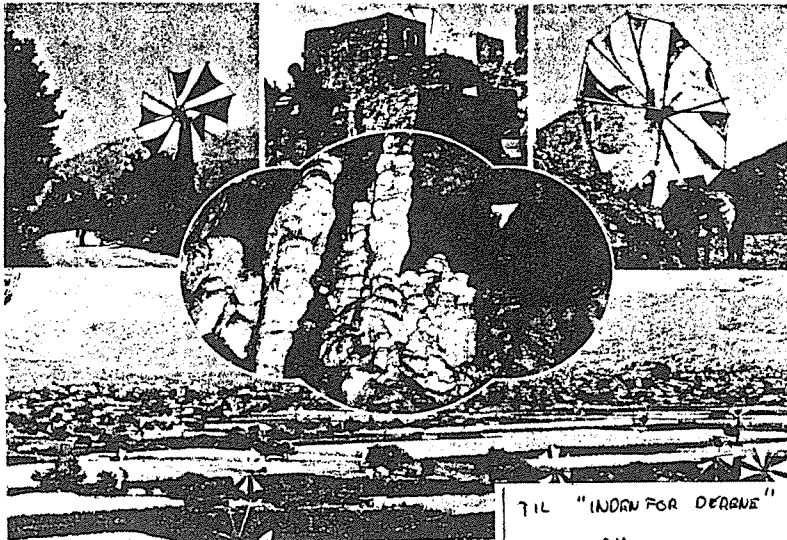
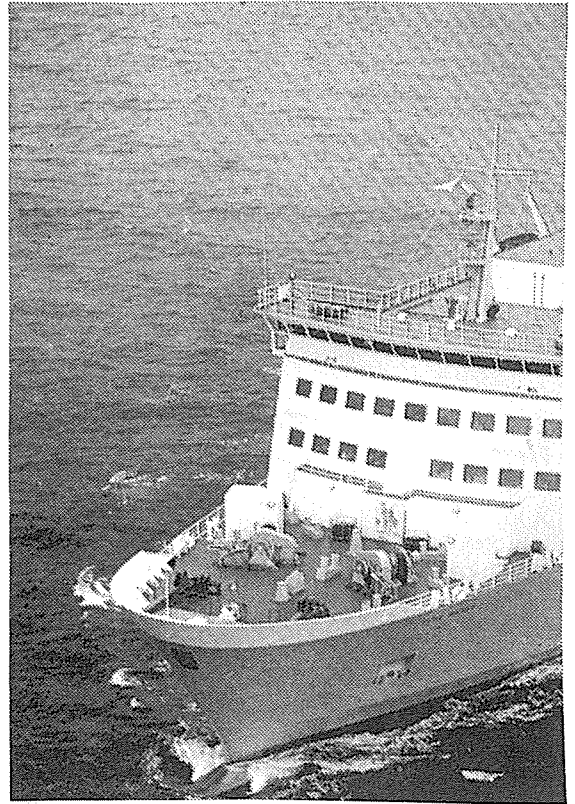

711 "INDEN FOR DERRIS" 10/5-85

KOM Alle sammen

Først og fremmest tusinde tak for den flotte opmærksomhed ved vor bryllup. Efter en heftig fest satte vi masken mod Kreta, dog med nogle forbehold. Stedet er smukt, solen står højt nu himmelen, og vandet er dybt, så man glemmer helt problemerne derhjemme. Vi har set en utrolig masse i det vi i to dage lejede en bil og rejste den rundt i det omfang det var muligt, da Kreta har høj bjerge og

3-321 Witten var en lille jantener.

KPHTH - ΟΡΟΠΕΔΙΟΝ ΛΑΣΣΙΘΙΟΥ

CRETE - LASSITHI TABLELAND

CRETE - PLATEAU DE LASSITHI

KRETA - TIEFEBENE VON LASSITHI

Karls Witten - Kirsten og Allan

Εκδόσεις Β. Απόδοξ · Γ. Τραπεζαδόπουλος · 22485 ΚΡΗΤΗ



H.C. STREUM RANSSEN /

ARTHUR ANDERSEN & CO

GRØNNINGEN 17

OK-1270 KBH. K

DENMARK

# IND OG UD AF DØRENE

BIEN VENIDO VALKOMMEN WELCOME  
 ΚΑΛΟΣ ΗΛΘΑΤΕ BIENVENUE WILLKOMMEN  
 VELKOMMEN ΚΑΛΟΣ ΗΛΘΑΤΕ BIENVENUE BEN VENUTO  
 WELKOM Tervetuloa BEMVINDO

Navn: Sussie Kølbye Pedersen

Alder: 25 år

Tidligere beskæftigelse: Klinikassistent hos en tandlæge samt ansvar for administrative opgaver.

Ansæt i: Receptionen

Som: Fuldtidsansat

Startet den: 1. marts 1985

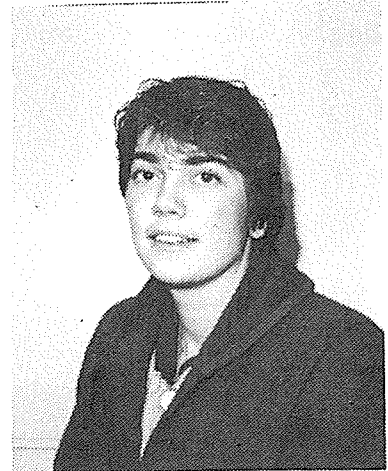

Navn: Charlotte Riis-Olsen

Alder: 30 år

Uddannelse: Cand. interpret. og translatør fra Handelshøjskolen

Ansæt i: Konsulentafdelingen

Som: Fuldtidsansat sekretær

Startet den: 15. april 1985



Lisa Friis Larsen, starter som sekretær i revisions afdelingen. Lisa er Cand. Ling. merc. og stats aut. translatør. Vi ønsker hende velkommen, og kommer tilbage med billede og yderligere informationer i næste nr.

# VI SI'R FARVEL TIL...

ERIK ROSENKRANTZ,

revisionsafdelingen, som fra 1. maj vil være konsulent hos Skandinavisk Dataco Aps.

STEEN CHRISTIANSEN,

revisionsafdelingen, der 1. juli starter som økonomichef hos Norsk Data A/S.

THOMAS HORNSLET,

revisionsafdelingen, som skal være regnskabschef hos Amex Fashion A/S fra 1. juni.

TORBEN KJÆR,

skatteafdelingen, som vil videreudanne sig i USA.

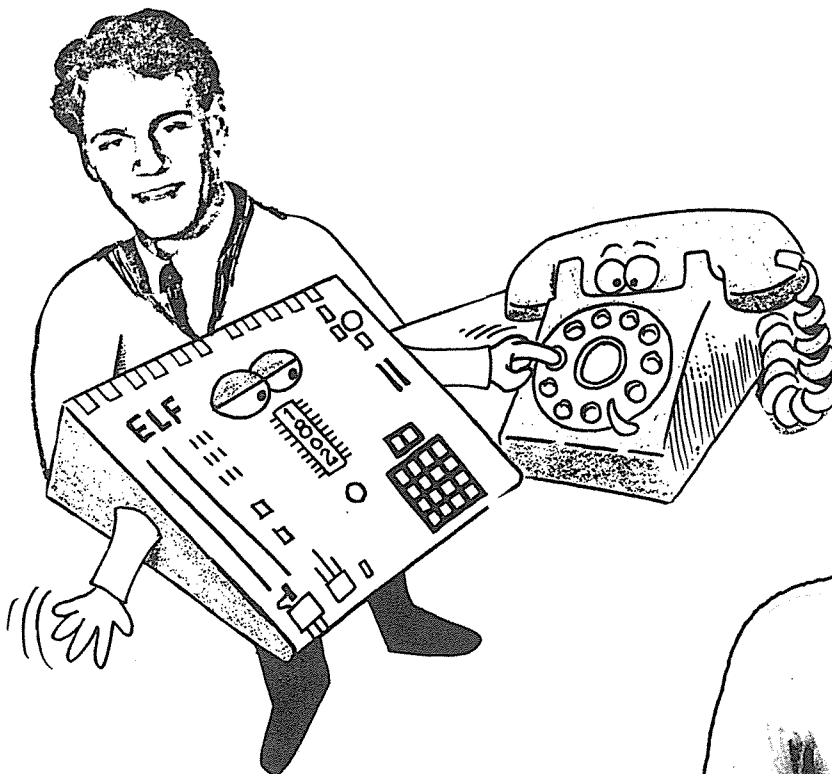
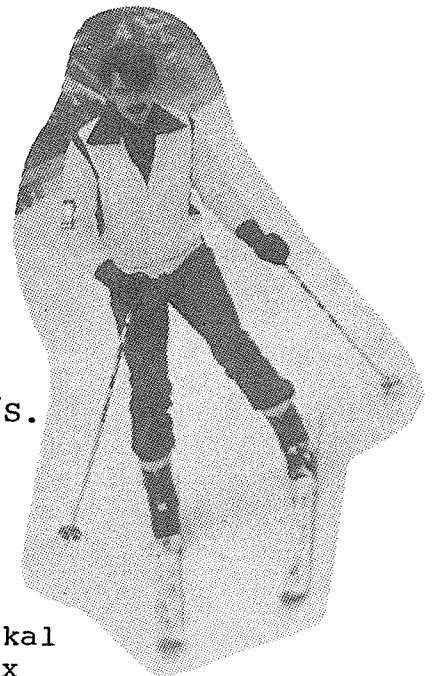

## VELKOMMEN HJEM

Steen Hansen er tilbage efter 2 år i konsulentafdelingen i London. Vi ønsker ham velkommen hjem og håber på et indlæg om oplevelserne i UK i næste nr. af Indenfor Dørene.

## GENINTRODUKTION

Vor nye receptionist og redaktionsmedlem,  
Karin Lykke Larsen.

